

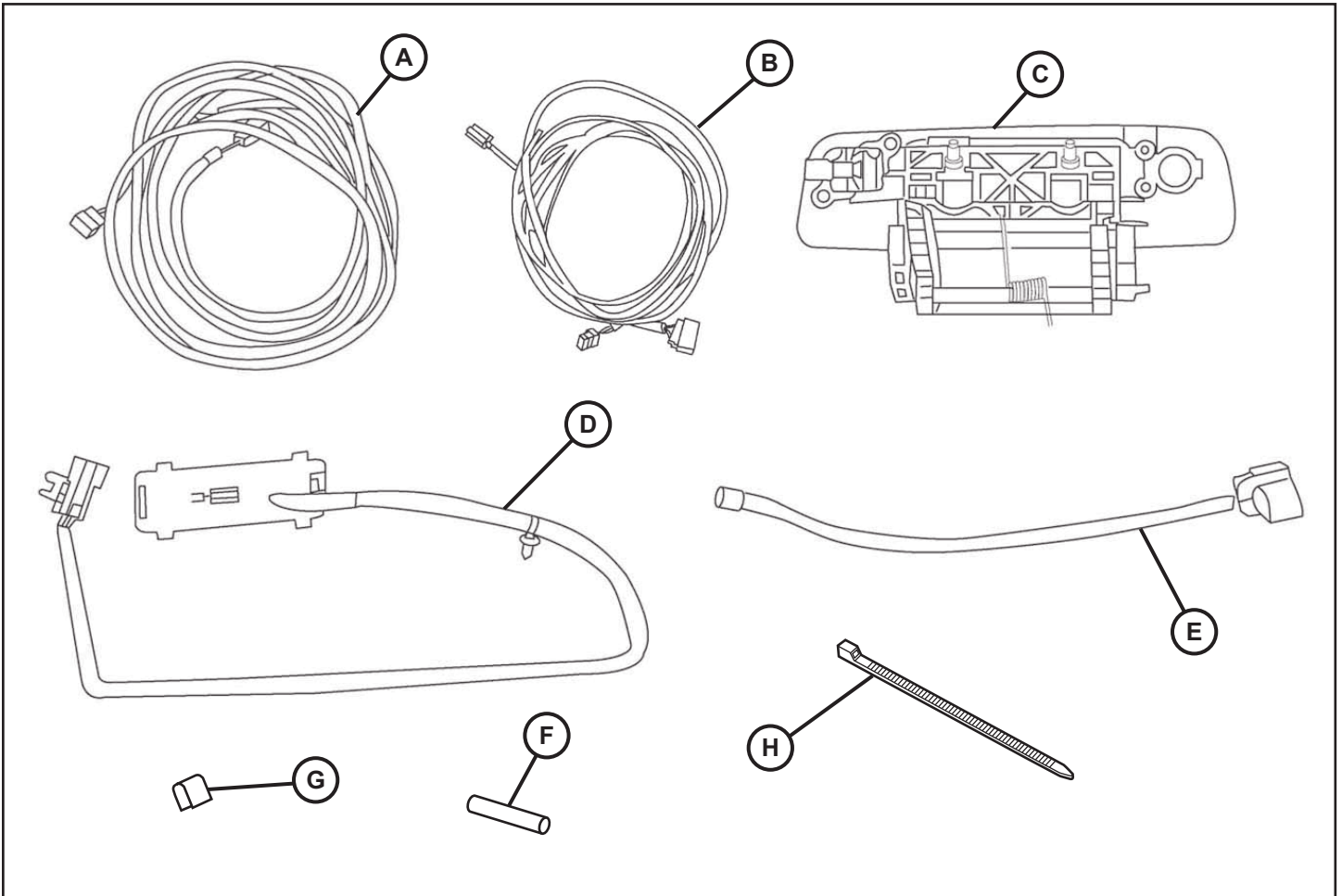

82214240AB

www.mopar.com



CALL OUT	DESCRIPTION	QUANTITY
A	Camera Body Harness	1
B	Radio Harness	1
C	Handle with Camera Provisions	1
D	Camera/Lock Jumper Harness	1
E	Tailgate Wire Harness	1
F	Shrink Tube	3
	Splice Clip	3
H	Cable Tie	60

TOOLS REQUIRED			
Grease Pencil	Metric Socket Set	Phillips Screwdriver	Trim Stick
Wire Cutters	RTV Sealant 82300234	Crimping Tool	

1. Loosen one (1) 10mm bolt and disconnect negative battery cable

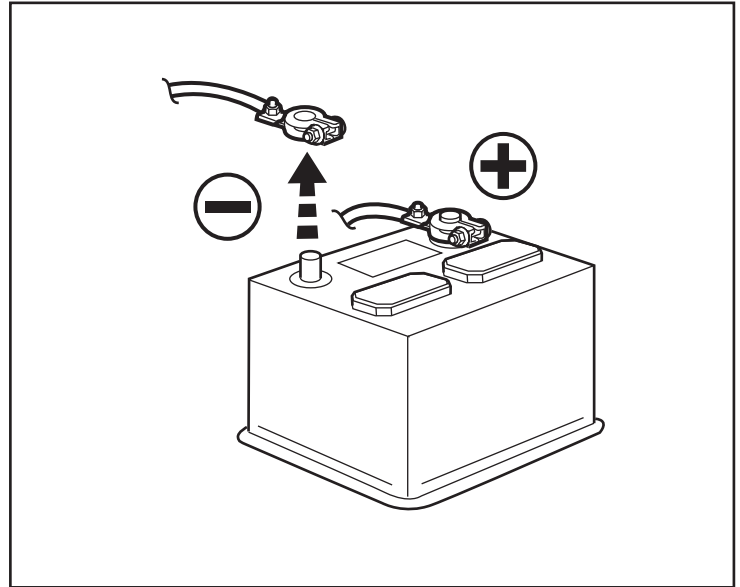

**NOTE: Vehicle with tailgate liner shown.
The tailgate liner and tailgate cover are removed and installed as one piece.**

2. Open the tailgate.
3. If equipped with tailgate liner (2), remove screws (1) and remove the tailgate cover.

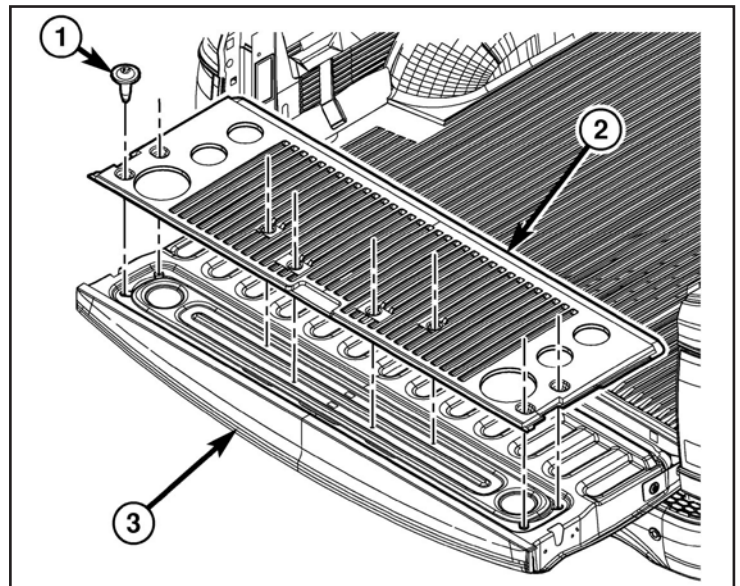

4. Using a grease pencil or equivalent, mark the location of the actuator rods (2) at the latch control.
5. Disconnect the actuator rods from the latch control.

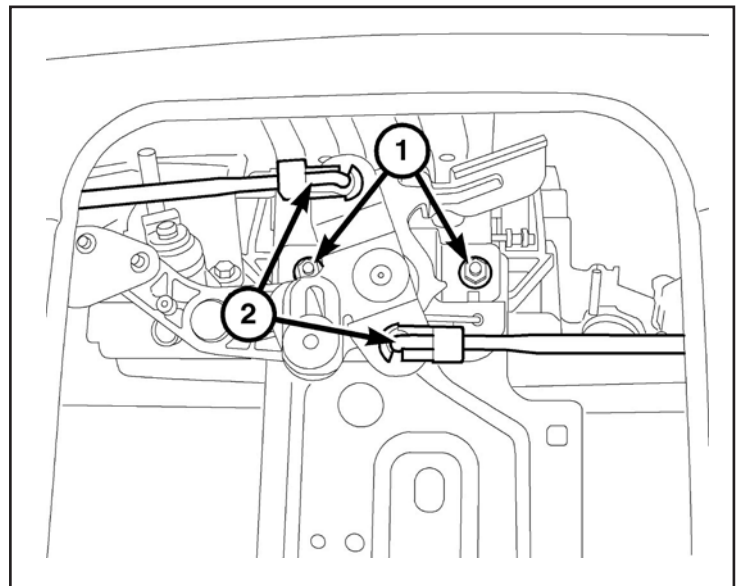

6. Remove the two nuts (3) that secure the release handle (1) and the latch control (2) to the tailgate.

7. Remove the latch control (2) and the release handle (1) from the tailgate.

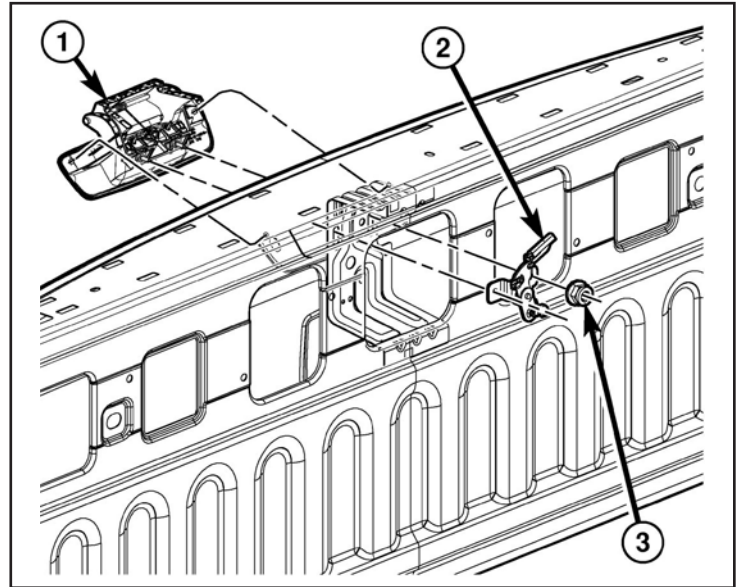

8. Remove the screws (1) securing the lock cylinder (2) to the old handle.

9. Transfer the lock cylinder to the new handle (C) with camera.

10. Install retaining screws and tighten securely.

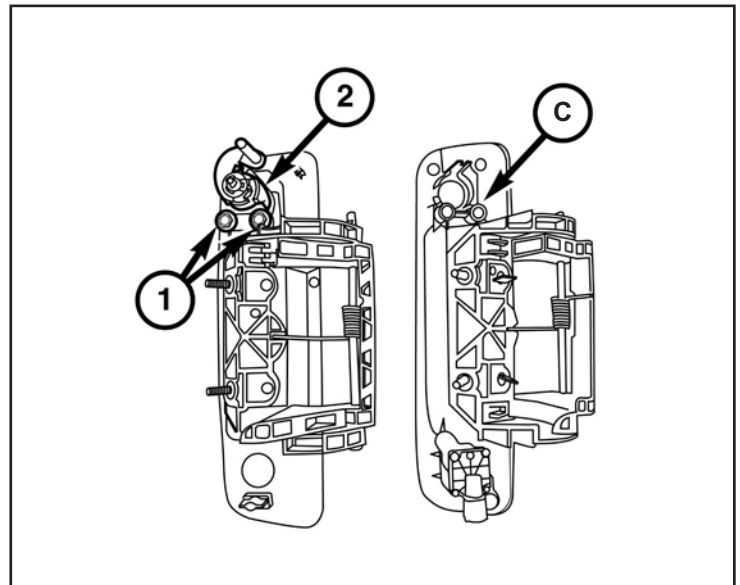

11. Position the new handle (C) and the latch control (2) to the tailgate.

12. Install the two nuts (3) that secure the release handle and latch control to the tailgate. Tighten the nuts to 6 N·m (53 in. lbs.).

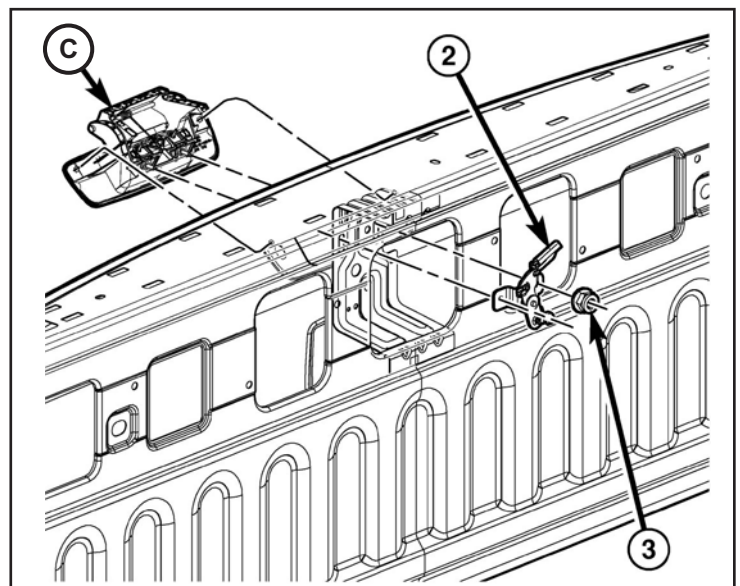

NOTE: If equipped with a power lock actuator, remove and discard the lock actuator harness.

13. Connect the supplied harness (E) to the camera and connect the supplied tailgate harness (D) to harness (E).

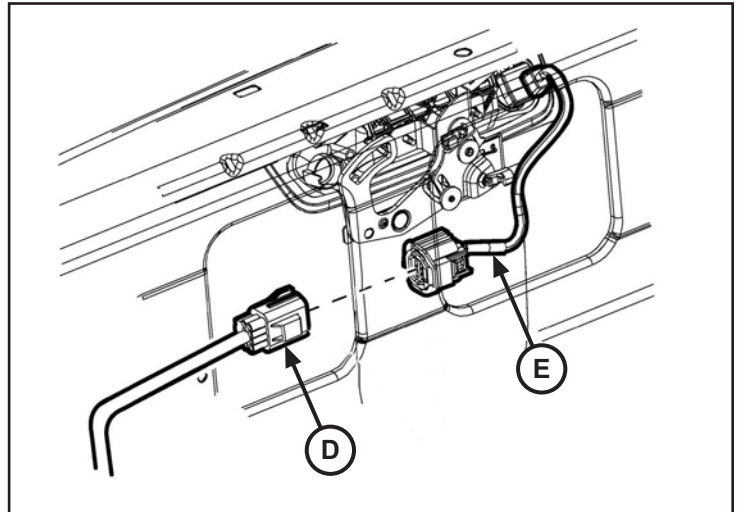

NOTE: Tape back the lock actuator connector if vehicle is not equipped with a lock actuator.

14. Connect the lock actuator connector (1) (if equipped).

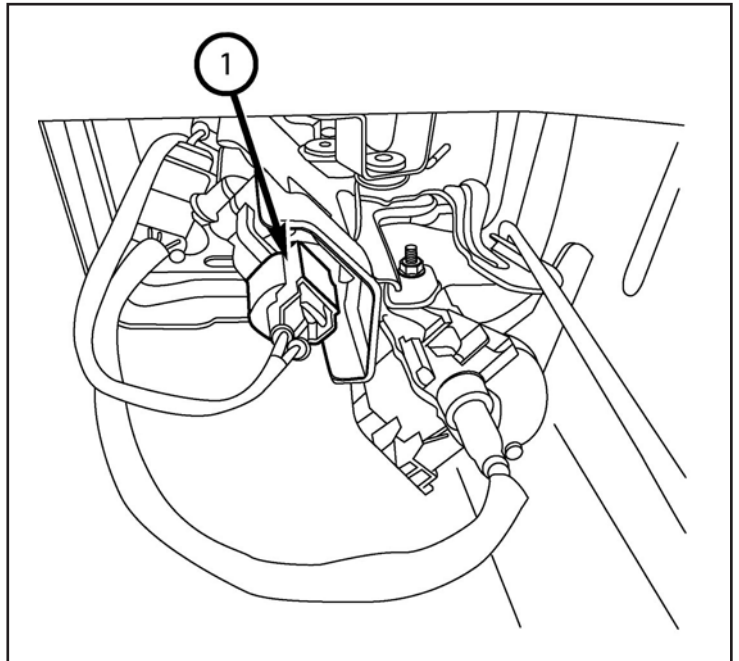

15. Route tailgate jumper harness (D) through the tailgate as shown to the tailgate closeout panel (2).

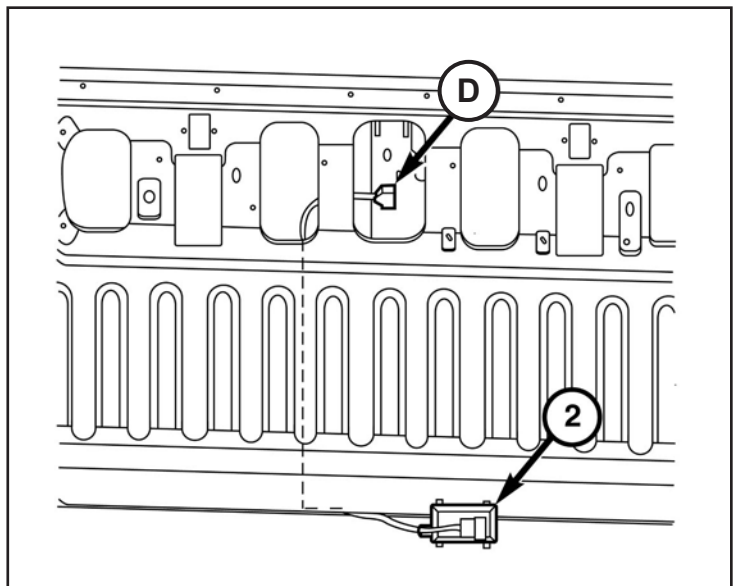

16. Install the actuator rods (2) to the latch control using the reference marks made during the removal procedure.
17. Install the tailgate cover and liner (if equipped).

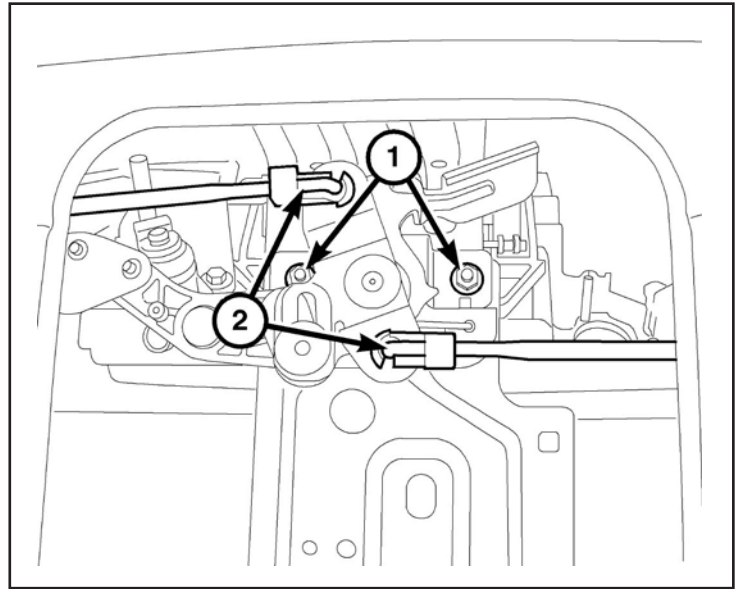

NOTE: If the vehicle is equipped with the tailgate lock actuator, you must remove and transfer the two wires from the existing body side tailgate connector to the supplied body harness (A) connector. See graphic for more information.

18. If equipped with the tailgate lock actuator, remove the wires (1, 2) from the existing tailgate connector (3), then discard the existing tailgate connector.

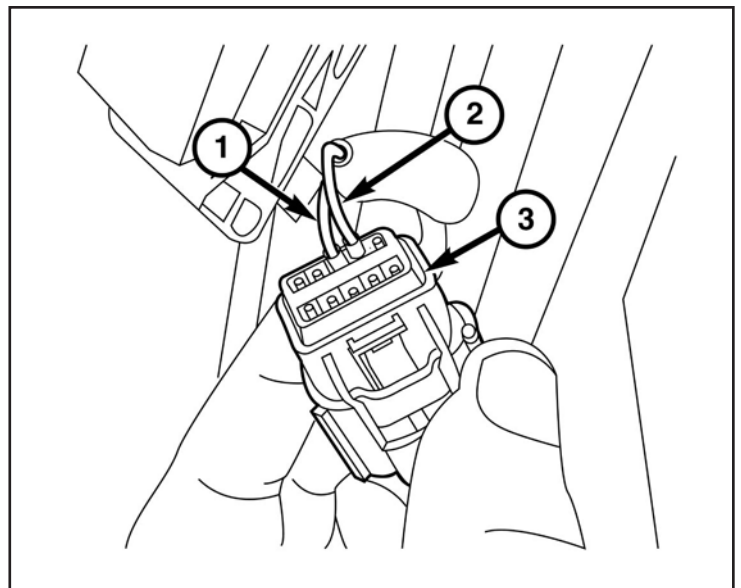

19. Remove the terminal plugs from cavities 7 and 8 in the supplied body harness connector (A).
20. Transfer the P237 DG/TN wire removed from cavity 7 of the original connector and transfer into cavity 7 of the supplied harness connector.
21. Transfer the P235 LG/TN wire removed from cavity 8 of the original connector and transfer into cavity 8 of the supplied harness connector.

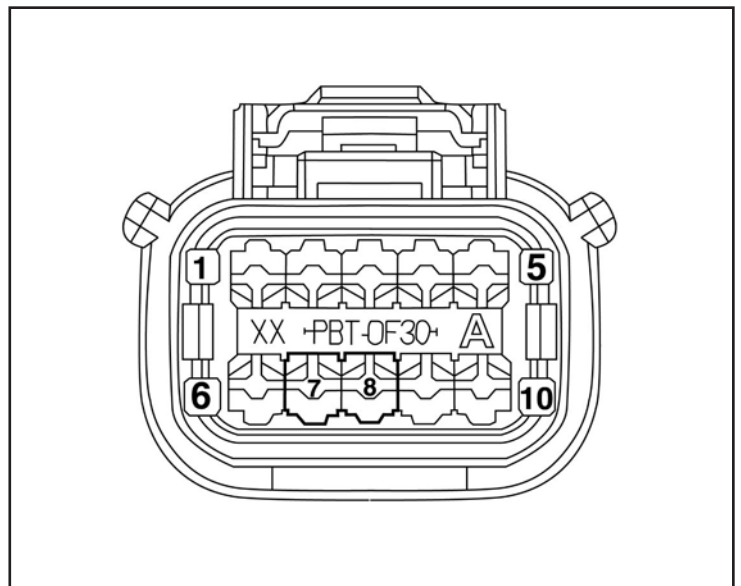

NOTE: When routing the body harness, make sure the harness cannot contact any moving parts or hot exhaust.

22. Route supplied body harness (A) from the back of the vehicle to the front as shown, following the existing harness on the driver side. Tie straps must be used every 150mm to secure harness (A) to the existing vehicle harness.

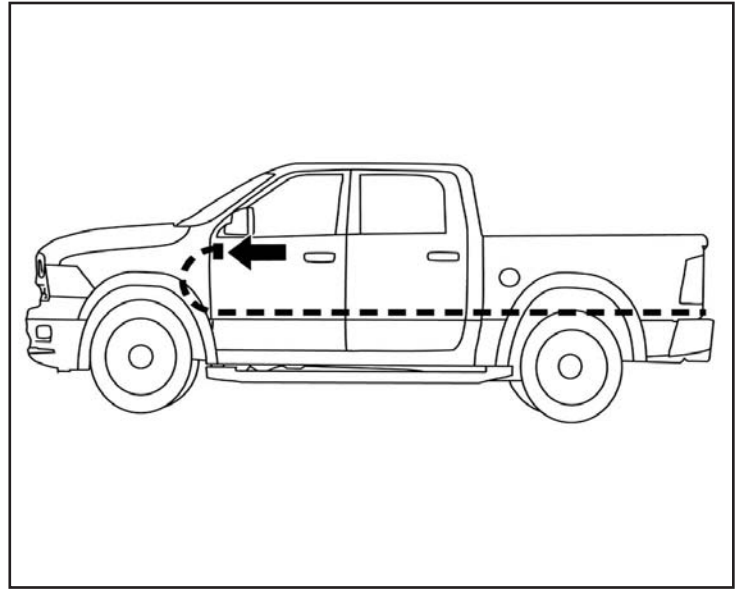

23. Remove the ground bolt (2) located on the left fender next to the Power Distribution Center (PDC).
24. Connect the black wire in the supplied body harness (A) to the ground location on the fender.
25. Install the ground nut (2). Tighten the ground bolt to 9 N·m (80 in. lbs.).

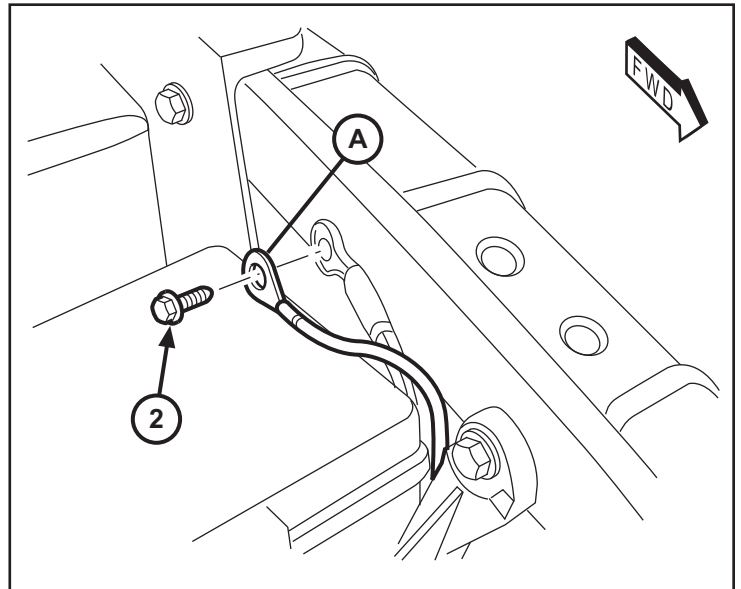

26. Release the PDC retaining clips (1) and remove the PDC from the mounting bracket.

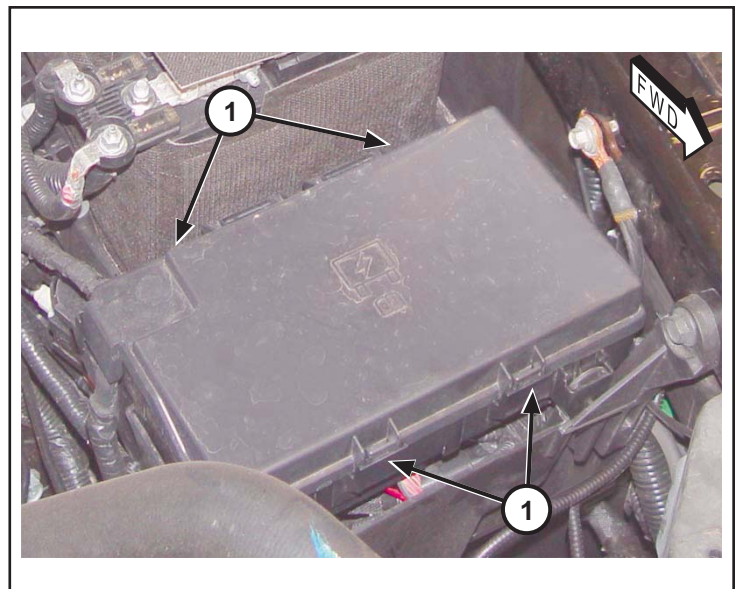

27. Rotate the PDC to gain access to the underside of the PDC.
28. Locate circuit F923 (PK/YL) at cavity 13 (1) on the underside of the PDC.
29. Splice the red wire from the supplied body harness (C) to the PK/YL (F923) wire at cavity 13 of the PDC (Splice and solder new wire to the original wire using the soldering procedure in steps 30 thru 33).

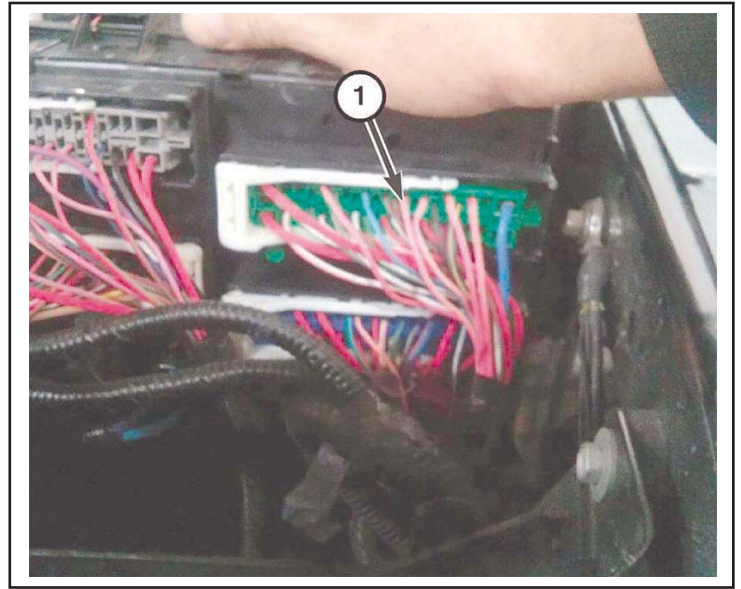

30. Place the strands of the wires overlapping each other inside of the splice clip (1).

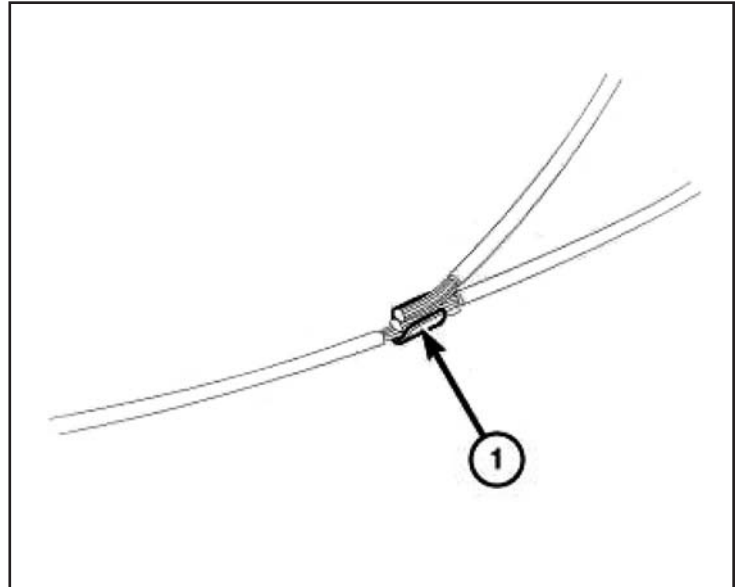

31. Using Mopar® crimping tool (1) or equivalent, crimp the splice clip and wires together.

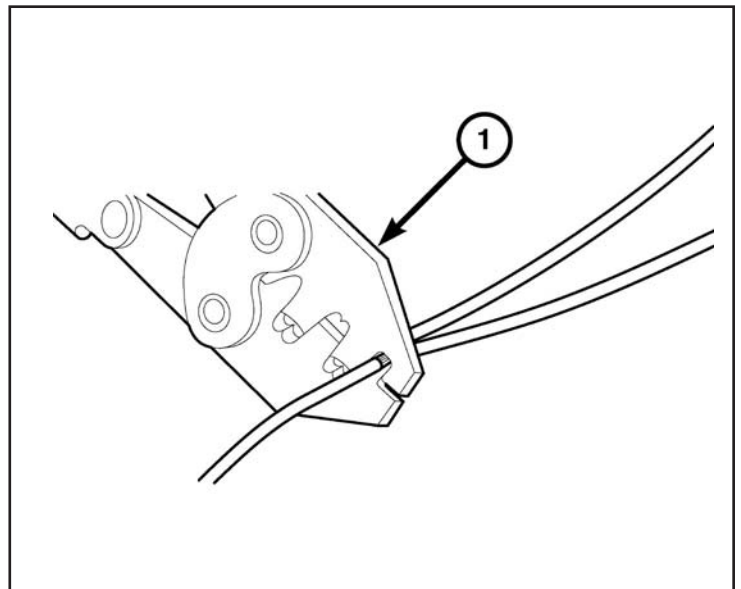

32. Solder (3) the connection (2) together using rosin core solder (1).

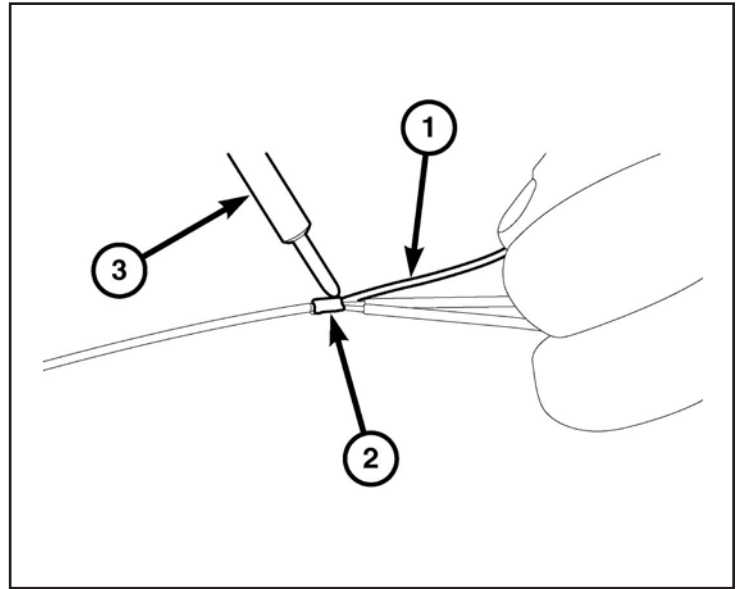

33. Center the heat shrink tubing (2) over the solder joint and heat using a heat gun. Heat the joint until the tubing is tightly sealed and sealant (1) comes out of both ends of the tubing.

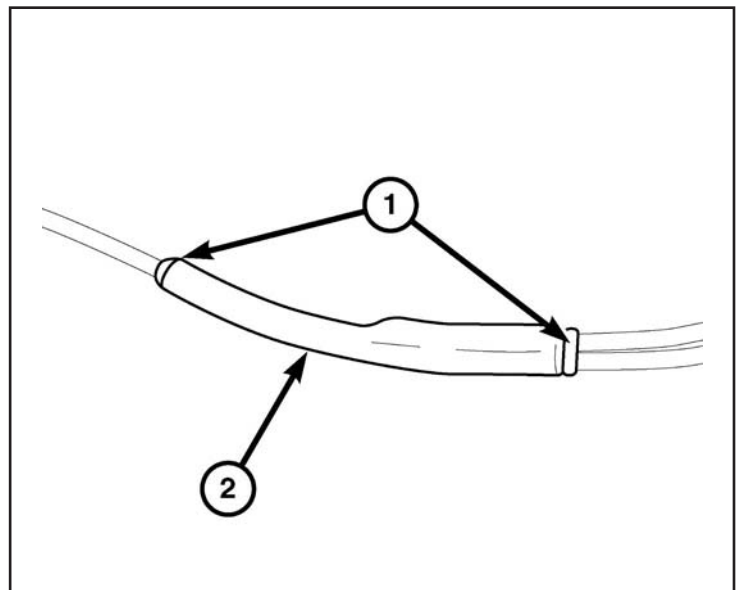

34. Install the PDC to its original mounting location by pressing it back into place.
35. Route the remaining supplied body harness (A) to the body grommet on driver side bulkhead.
36. Cut the end off the dash panel grommet nipple (1) hanging off the bottom side of the body harness near the brake booster.
37. Route the backup camera harness through the dash panel grommet nipple.
38. Apply MoparT RTV 82300234 around the grommet nipple.

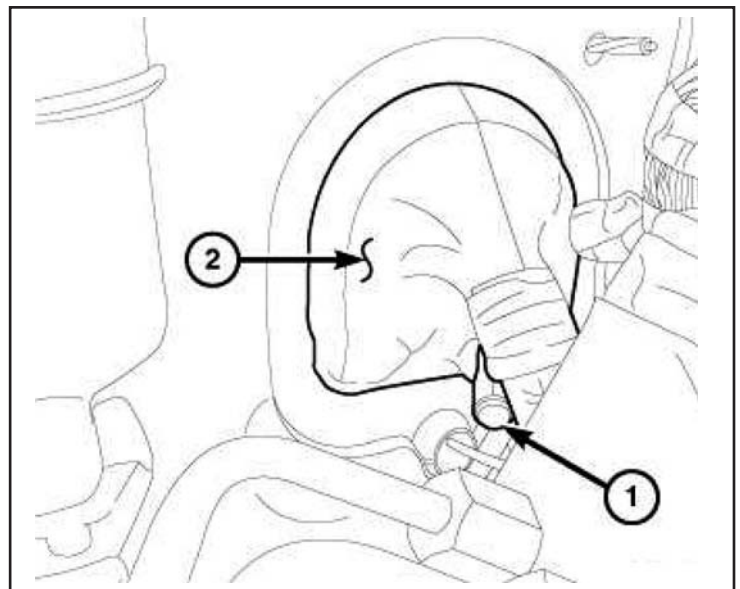

39. Continue to route the supplied body harness (A) to the driver kick panel area.

40. Insert wires into supplied connector (taped to harness in polybag) as listed below:

- Cavity A – GRY/BLU
- Cavity B – YEL
- Cavity C - GRN
- Cavity D – GRY/ORG
- Cavity E – Bare
- Cavity F - BLU

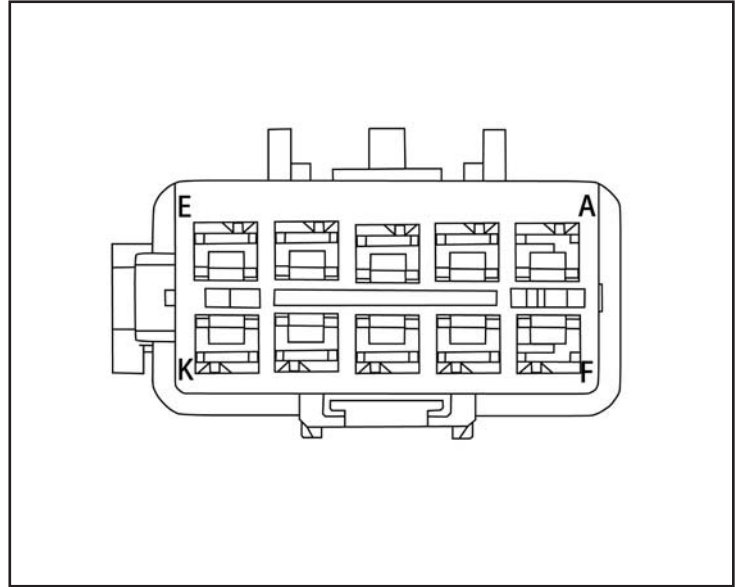

41. Release and remove connector C5 (1) from the Body Control Module (BCM).

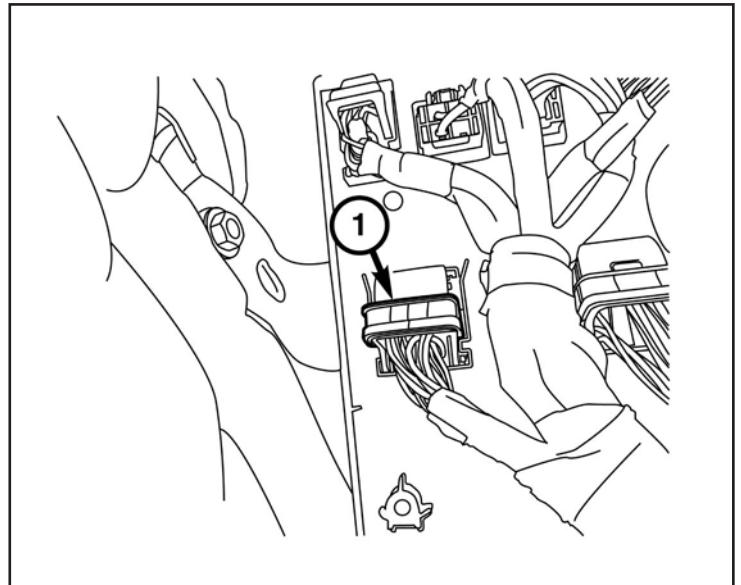

42. Remove the housing (2) to gain access to the terminal blocks (1).

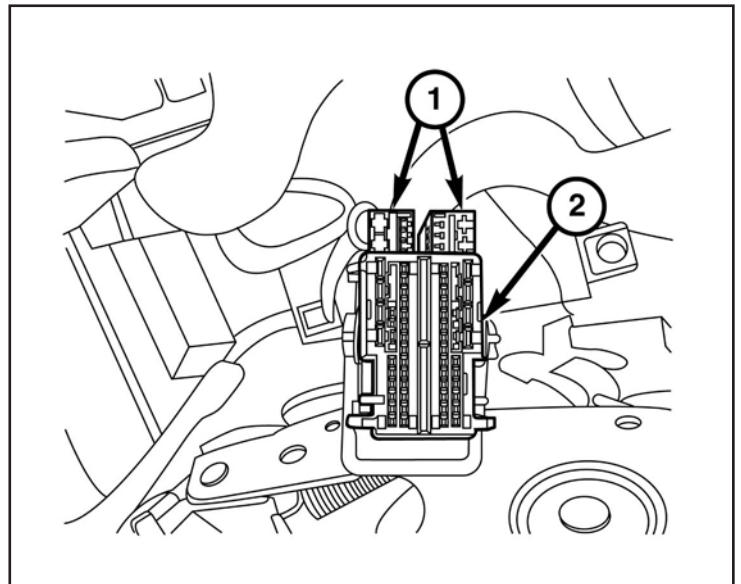

NOTE: Connector C5 front view is shown.

43. Insert the purple wire from supplied harness (A) into connector C5 cavity 45. If the cavity is already populated, cut the terminal off the purple wire and splice the purple wire to the ORG/DB wire in cavity 45 (Splice and solder new wire to the original wire using the soldering procedure in steps 30 thru 33).

NOTE: Yellow wire is not used. Tape back onto harness.

44. Assemble connector C5 and insert back into BCM.

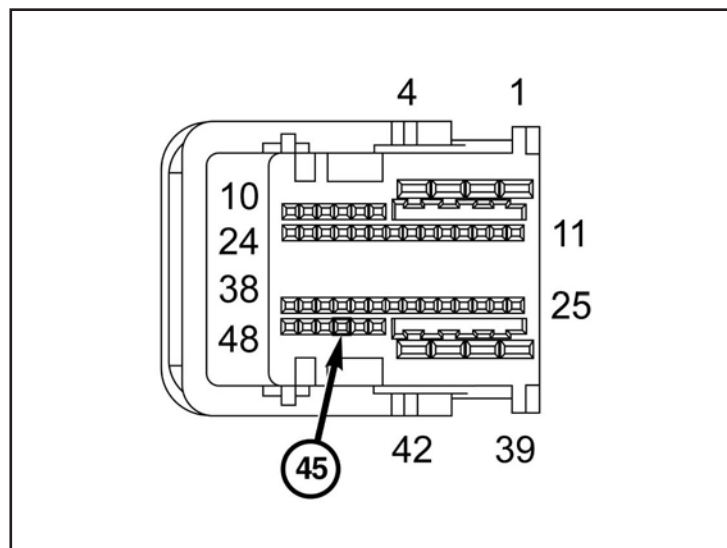

NOTE: Be sure to keep all fasteners for later reinstallation.

45. Remove the storage tray cover (1) from the top center area of the dashboard. Remove fasteners (2) from the storage tray (3). Remove the tray.

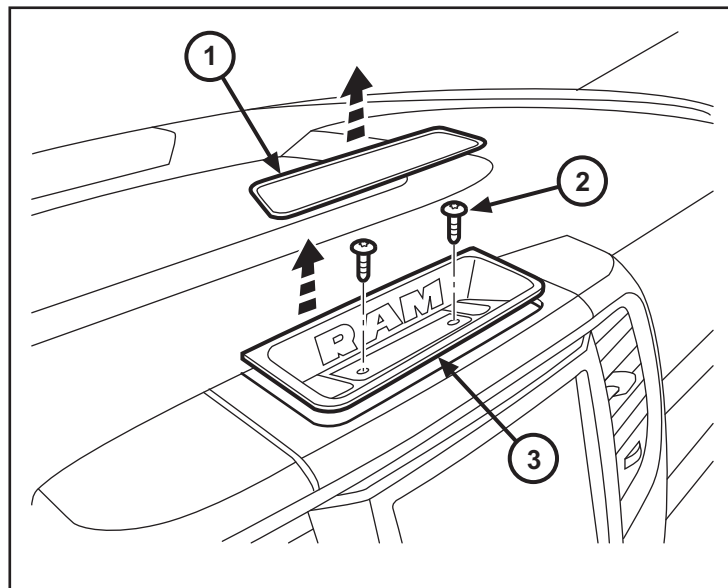

46. Remove the storage tray (1) from the front of the center console.

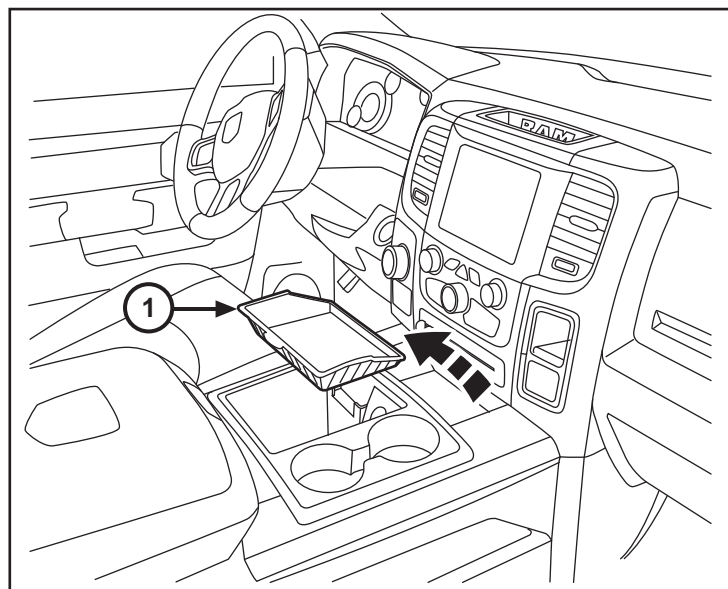

47. Remove the edge trim (1) from the center console cover panel.

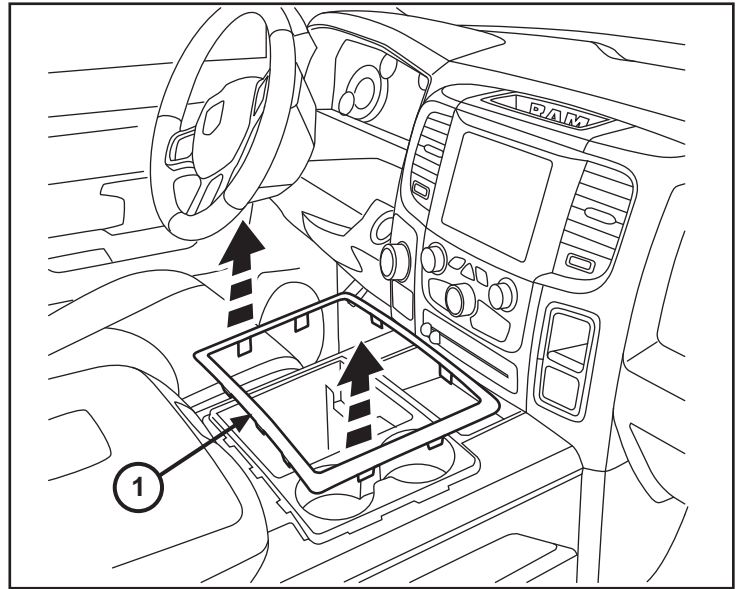

48. Remove fasteners (1) at the front edge of the center console cover panel (2). Remove the cover panel.

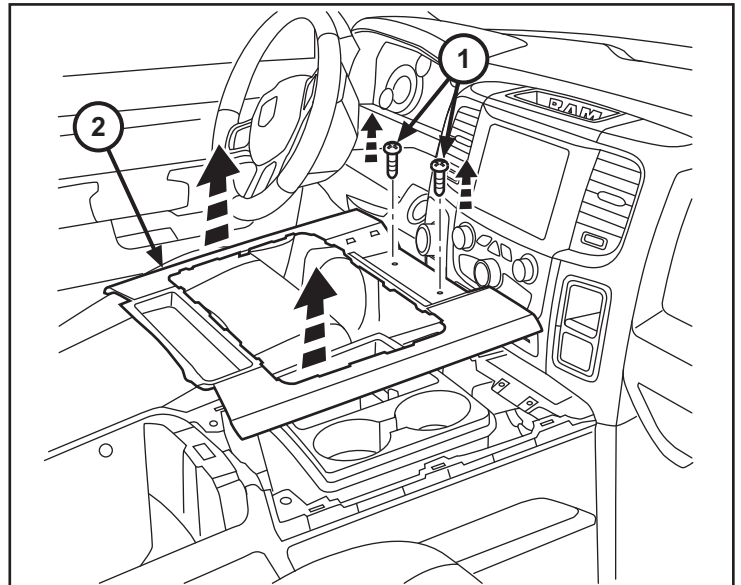

49. Remove fastener (1) from the storage cubby on the right side of the center dash trim panel. Carefully disengage all retainer clips and pry off the trim panel (2).

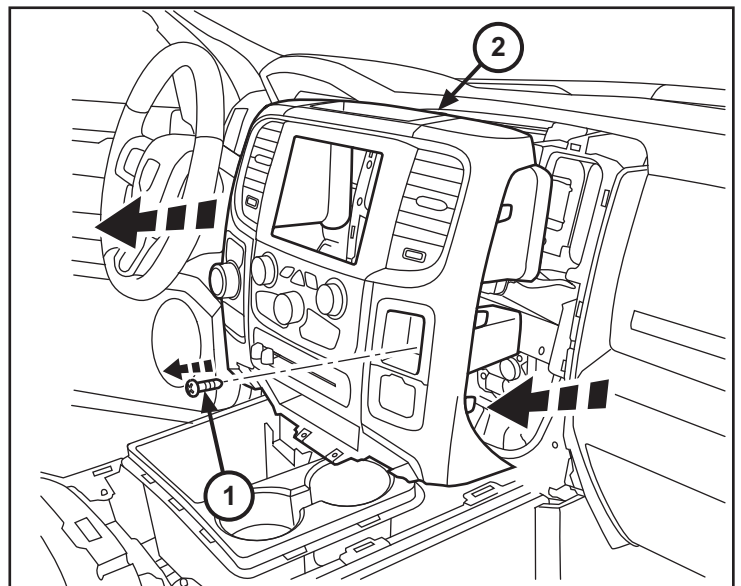

50. Disconnect all plugs from the back of panel (1).
Remove the panel from the vehicle.

51. Remove fasteners (2) from the radio assembly.

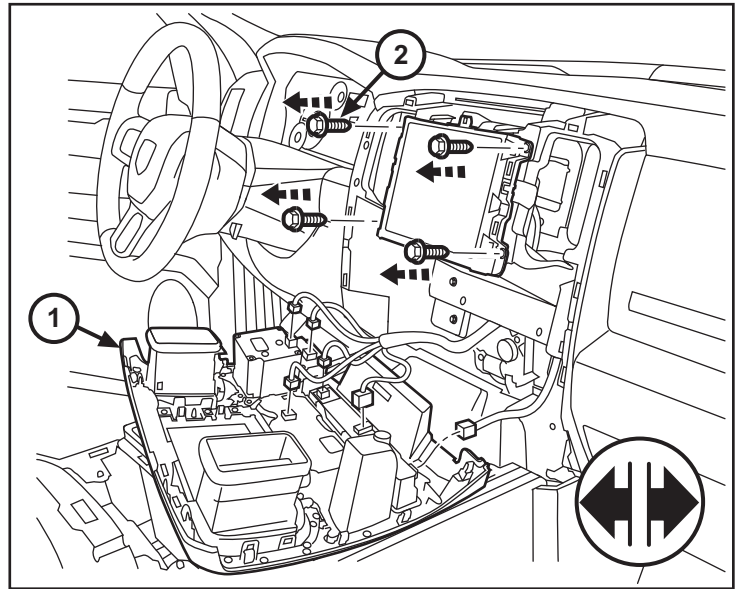

52. Remove radio assembly (1) from dash. Unlock the 52-way connector (2) at the back of the radio and disconnect.

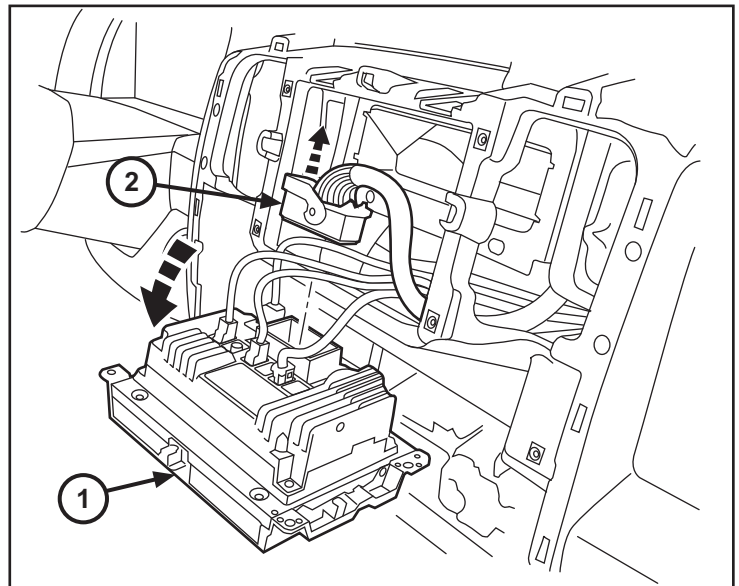

53. Route the radio harness (B) under the dashboard and up to the center stack. Secure harness with cable ties (H).

NOTE: Cable ties should be installed no farther than 100mm apart.

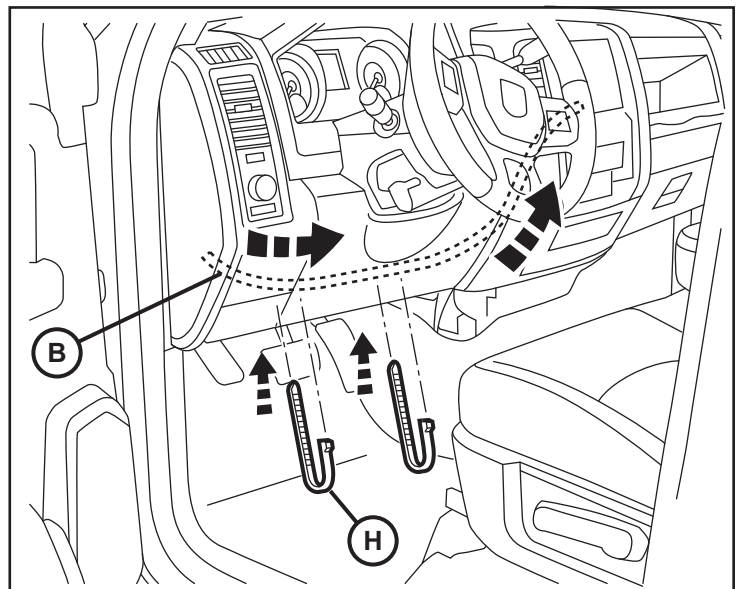

54. Feed the three-prong end of radio harness (B) up into the center stack and out through the radio opening.

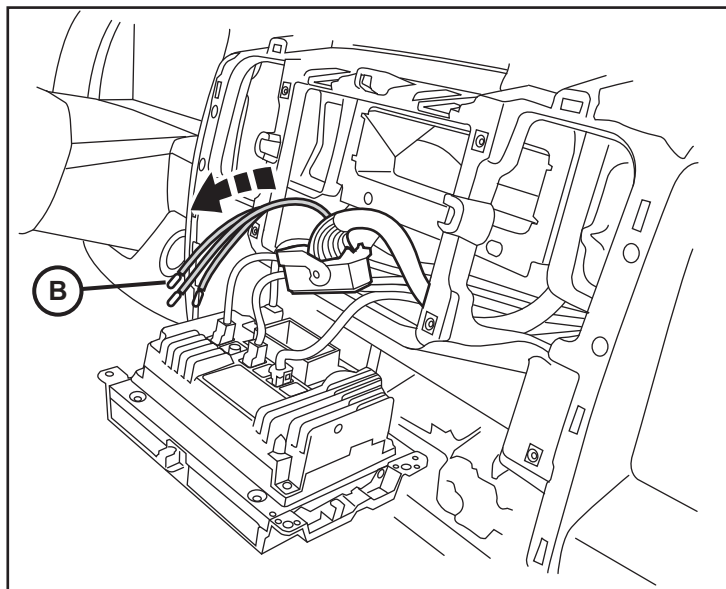

55. If necessary, depopulate the three existing wires indicated from the connector and tape back onto the harness. Insert the new wires from the camera harness as follows:

- Cavity 31 – GRY/BLU
- Cavity 32 – GRY/ORA
- Cavity 33 - Bare

NOTE: Use Miller 6680 Depopulate Tool to remove wires.

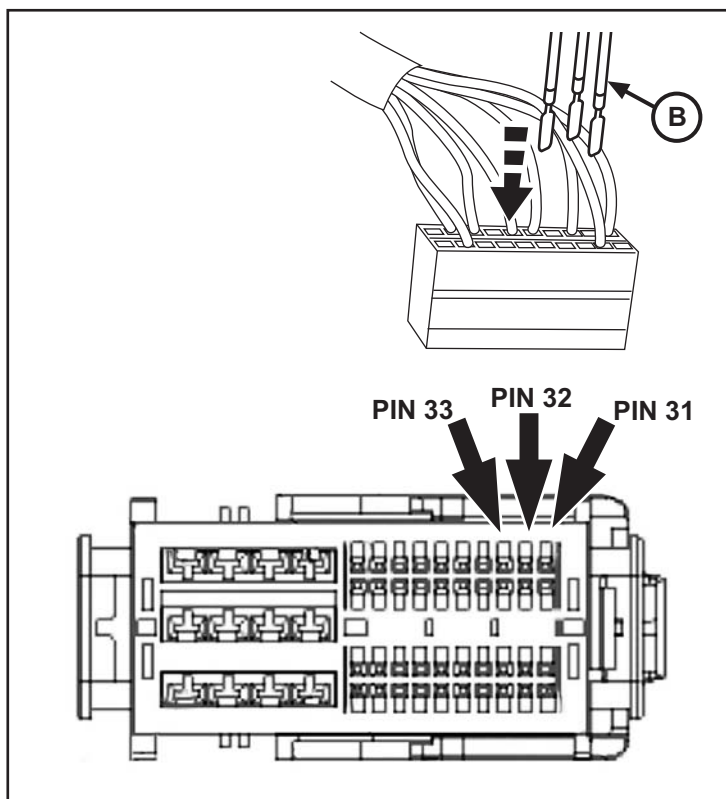
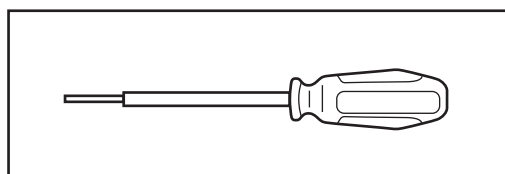

56. Check all wiring and trim all cable ties.

57. Reconnect the battery.

58. Reverse steps 45 through 52, 26, and 3 to reinstall all vehicle components.

59. Follow the Vehicle Configuration Instructions on the next page.

RAM CAMERA VEHICLE CONFIGURATION

Vehicle VIN must be updated with the sales code of the added accessory in order to enable system functionality. Using the DealerCONNECT website and the scan tool, complete the procedure below:

1. Log on to <https://dealerconnect.chrysler.com>
2. In the service tab, inside the Warranty Administration box, locate "Vehicle Option Updates." Enter the vehicle VIN and add the sales code XAC (Park View Rear BackUp Camera) as a "Dealer Installed Option".
3. Confirm that the new sales code has been successfully added to the VIN. With the scan tool connected to both the internet (via Ethernet port or wireless connection) and the vehicle, follow the steps below:
4. Using the scan tool select the VEHICLE PREPARATION and then select RESTORE VEHICLE CONFIGURATION.
5. Follow the step by step instructions on the scan tool to complete the Park View Rear BackUp Camera vehicle configuration.
6. When the Park View Rear BackUp Camera Vehicle Configuration is complete, go to the Validation Process to verify that the vehicle has been updated.

VALIDATION PROCESS

From the "Initial Start Up" screen on the scan tool follow the steps below:

1. Using the scan tool follow the menu to ECU VIEW, select TIPMCGW CENTRAL GATEWAY, MORE OPTIONS, ECU DETAILS and then CONFIG INFO
2. Verify REAR CAMERA SET is present.
3. Clear any DTCs that may have been set. Some modules may have to be initialized after the reconfiguration.



CAMÉRA D'AIDE AU RECUL

www.mopar.com

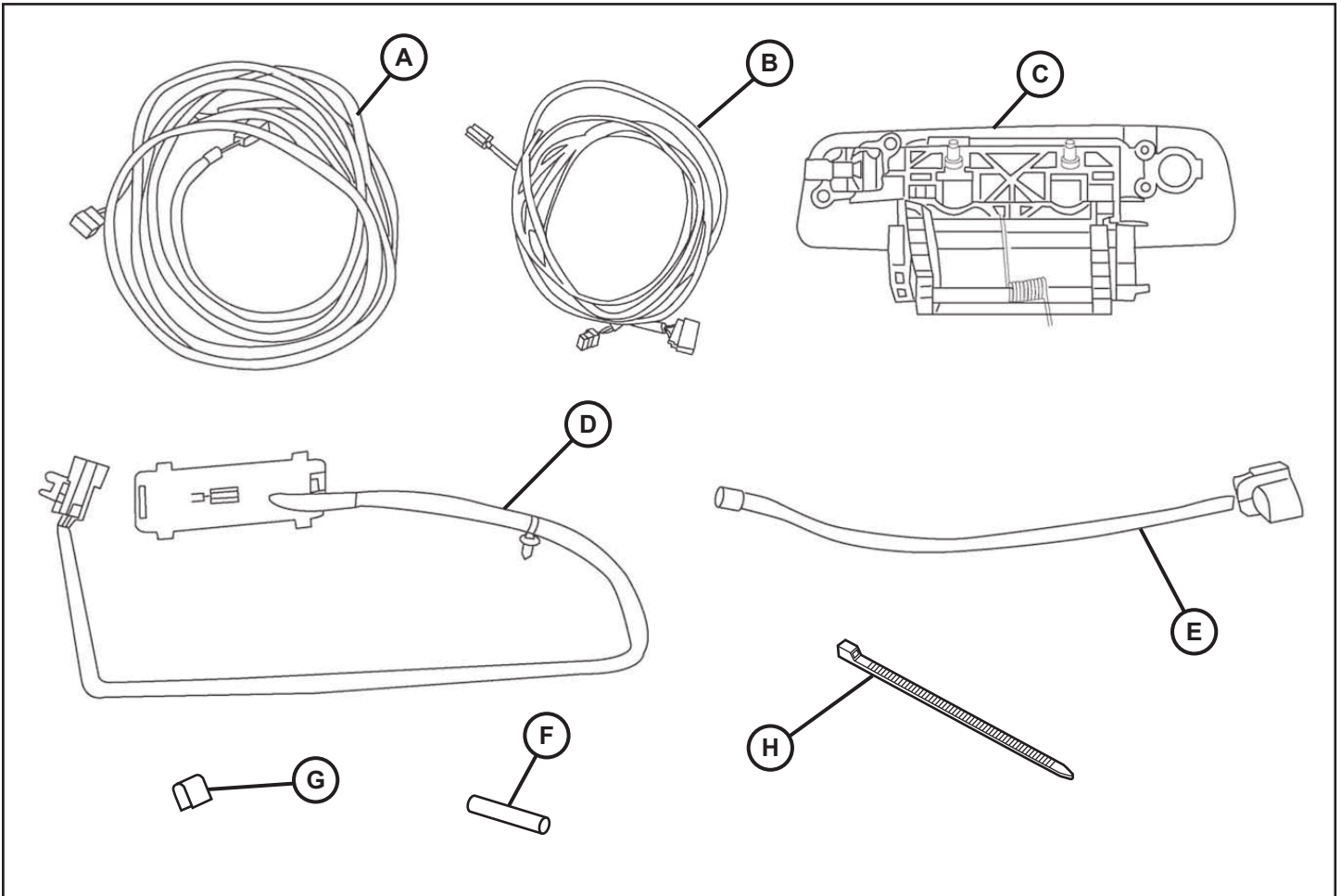

RÉFÉRENCE	DESCRIPTION	QUANTITÉ
A	Caméra et faisceau de carrosserie	1
B	Harnais de radio	1
C	Poignée avec dispositions pour caméra	1
D	Caméra et faisceau de cavalier de verrouillage	1
E	Faisceau de câblage du hayon	1
F	Tube thermorétrécissable	3
G	Trousse de jonction	3
H	Attache-câbles	60

OUTILS REQUIS			
Crayon gras	Ensemble de douilles métriques	Tournevis Phillips	Outil pour garnitures
Coupe-fil	RTV mastic 82300234		Pince à sertir

1. Déconnectez le câble négatif de l'accumulateur en desserrant un (1) boulon de 10 mm.

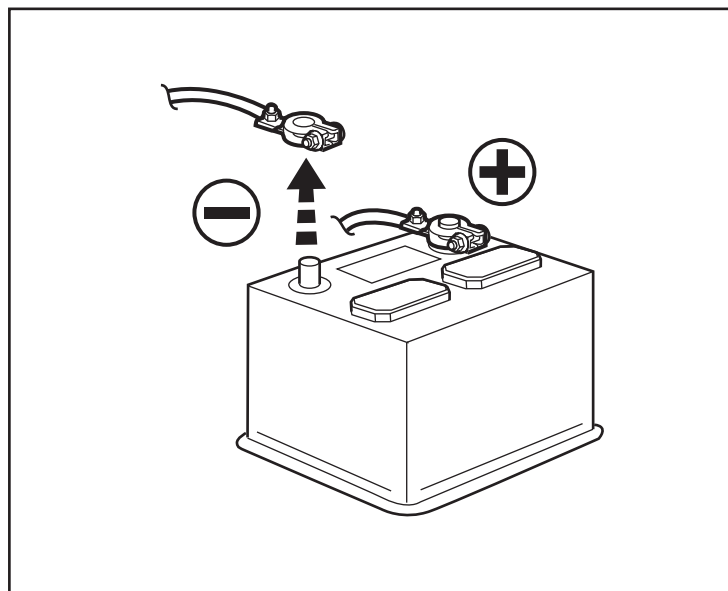

NOTA : Véhicule avec garniture de hayon illustré. La garniture et le couvercle du hayon sont retirés et installés en un bloc.

2. Ouvrez le hayon.
3. Si le véhicule est équipé de la garniture de hayon (2), retirez les vis (1) et enlever le couvercle de hayon.

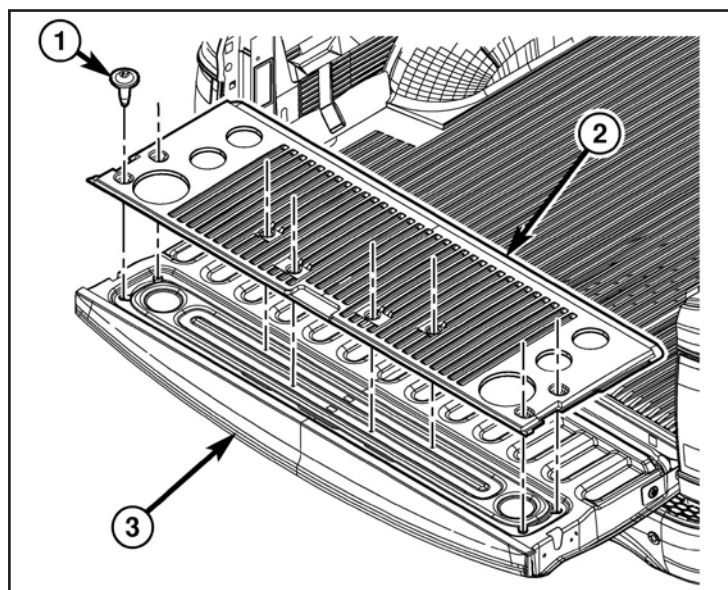

4. À l'aide d'un crayon gras ou d'un outil équivalent, marquez l'emplacement des tiges d'actionneur (2) au niveau de la commande de loquet.
5. Débranchez les tiges d'actionneur de la commande de loquet.

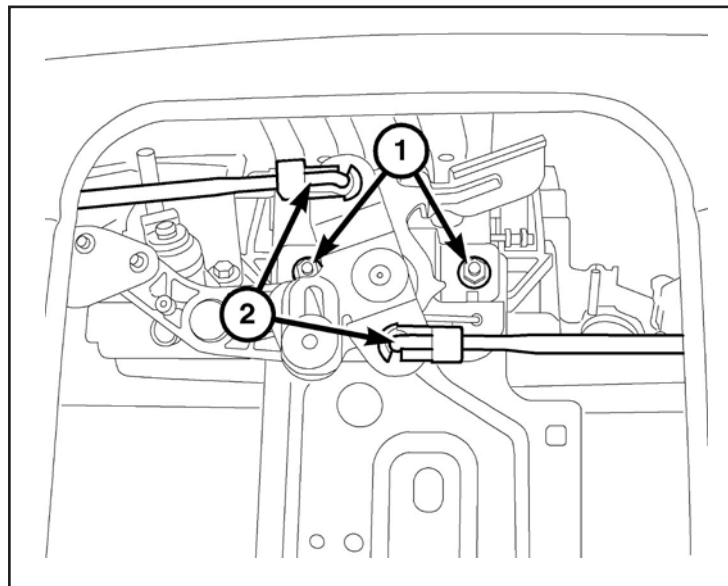

6. Retirez les deux écrous (3) qui fixent la poignée de déverrouillage (1) et la commande de loquet (2) au hayon.

7. Retirez la commande de loquet (2) et la poignée de déverrouillage (1) du hayon.

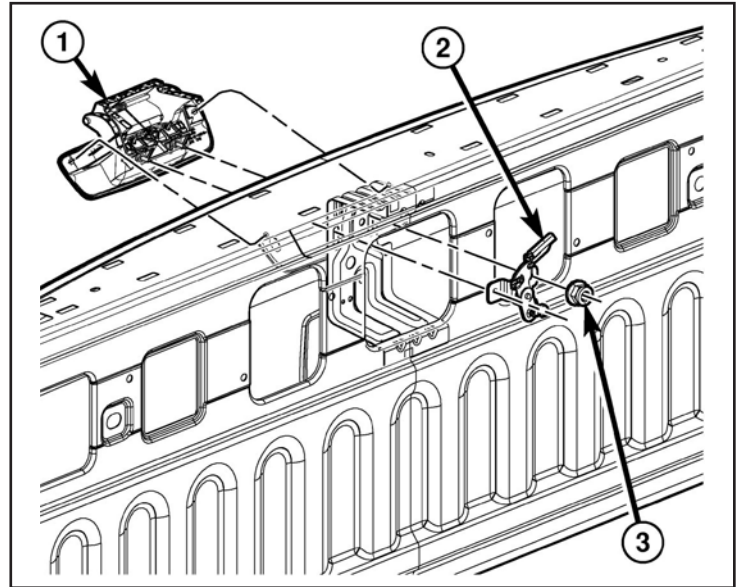

8. Retirez les vis (1) qui fixent le barillet de serrure (2) à la vieille poignée.

9. Transférez le barillet de serrure à la nouvelle poignée avec la caméra (C).

10. Installez les vis de fixation et serrez-les solidement.

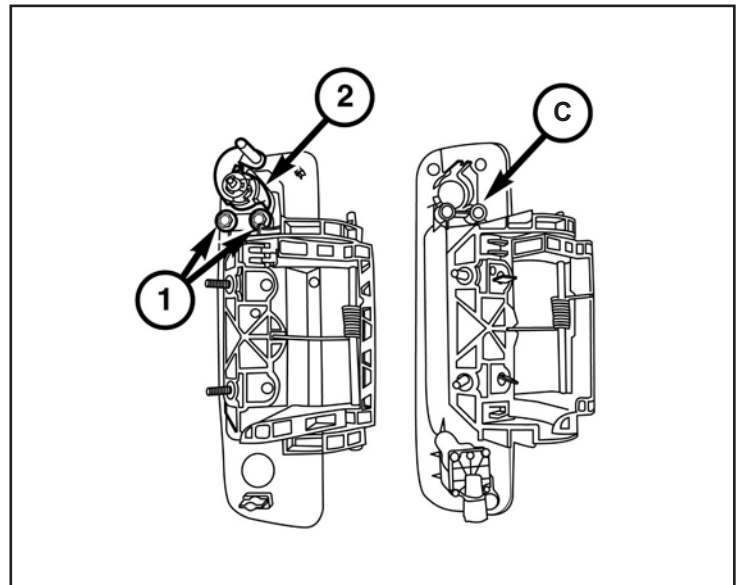

11. Placez la nouvelle poignée (C) et la commande de loquet (2) sur le hayon.

12. Installez les deux écrous (3) qui fixent la poignée de déverrouillage et la commande de loquet au hayon. Serrez les écrous au couple de 6 N.m (53 lb-po).

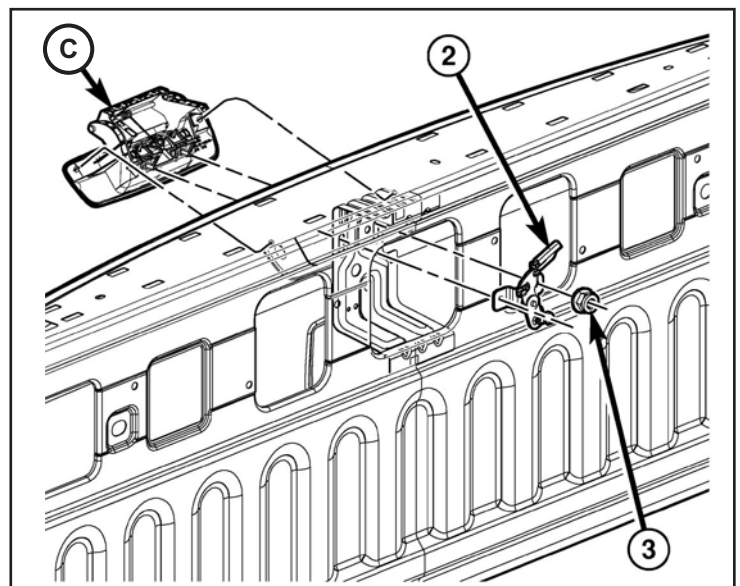

NOTA : Si le véhicule est équipé d'un actionneur de serrure électrique, retirez le faisceau d'actionneur de serrure et mettez-le au rebut.

13. Brancher le faisceau (E) à la caméra. Connectez harnais (D) à exploiter (E).

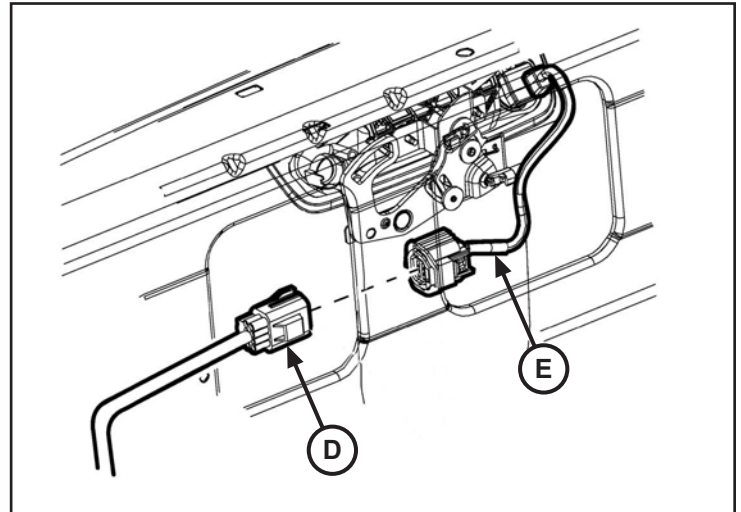

NOTA : Placez le connecteur d'actionneur de serrure vers l'arrière à l'aide de ruban adhésif si le véhicule n'est pas équipé d'un actionneur de serrure.

14. Branchez le connecteur d'actionneur de serrure (1) (selon l'équipement).

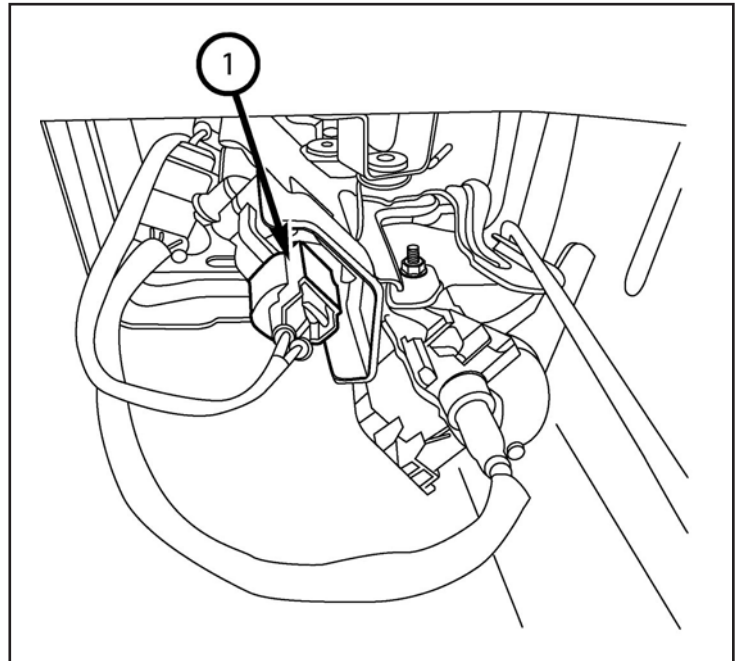

15. Acheminez le faisceau de cavalier du hayon (D) dans le hayon, comme illustré, vers le panneau de fermeture du hayon (2).

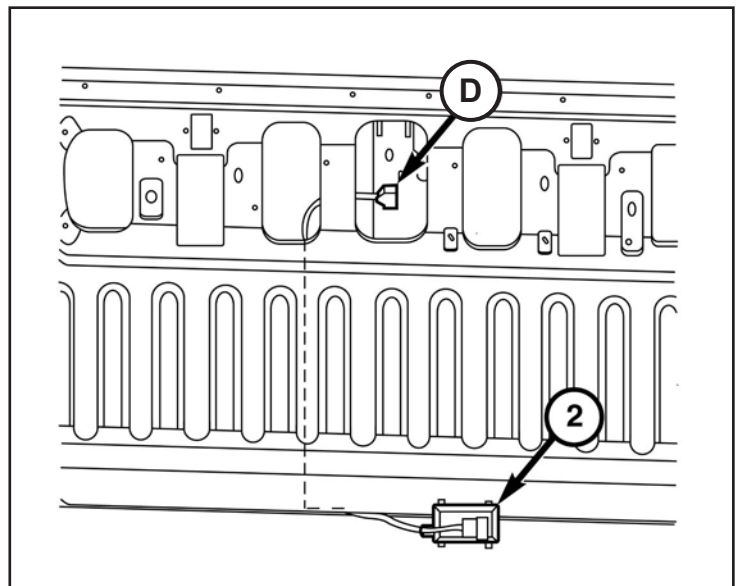

16. Installez les tiges d'actionneur (2) sur la commande de loquet au moyen des repères de référence faits pendant la procédure de dépose.
17. Installez le couvercle et la garniture de hayon (selon l'équipement).

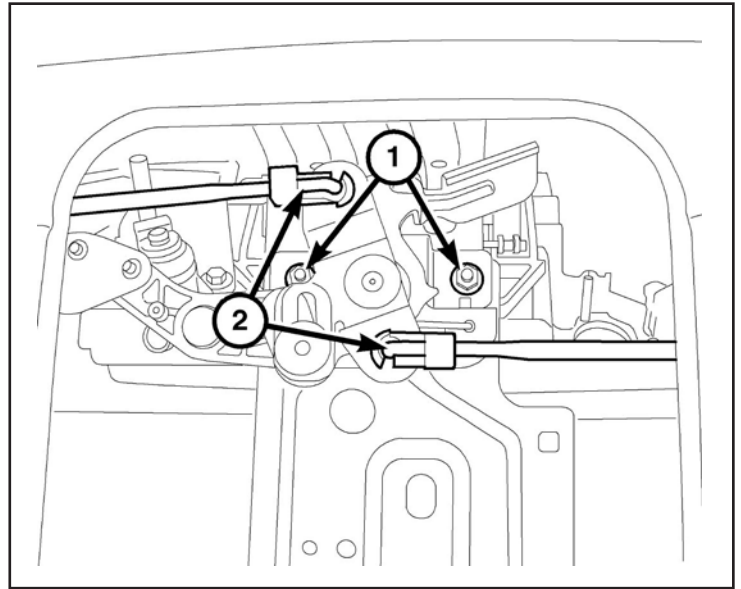

NOTA : Si le véhicule est équipé de l'actionneur de serrure de hayon, vous devez retirer les deux fils du connecteur de hayon du côté carrosserie existant et les transférer au connecteur de faisceau de carrosserie fourni (A). Consultez le graphique pour obtenir de plus amples renseignements.

18. Si le véhicule est équipé de l'actionneur de serrure de hayon, déposez les câbles (1, 2) du connecteur de hayon actuel (3), puis mettez au rebut le connecteur de hayon actuel.

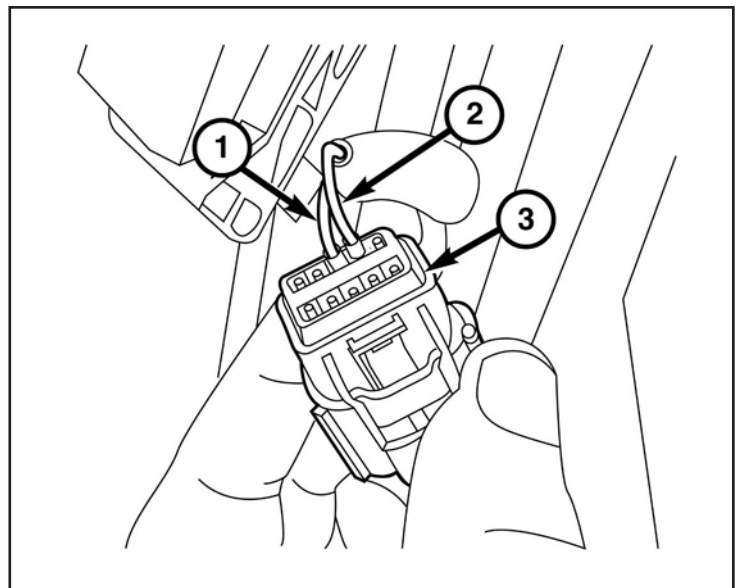

19. Retirez les fiches de borne des cavités 7 et 8 dans le connecteur du faisceau de carrosserie fourni (A).
20. Transférez le fil du circuit P237 (DG/TN) qui a été retiré de la cavité 7 du connecteur d'origine et transférez-le à la cavité 7 du connecteur de faisceau fourni.
21. Transférez le fil du circuit P235 (LG/TN) qui a été retiré de la cavité 8 du connecteur d'origine et transférez-le à la cavité 8 du connecteur de faisceau fourni.

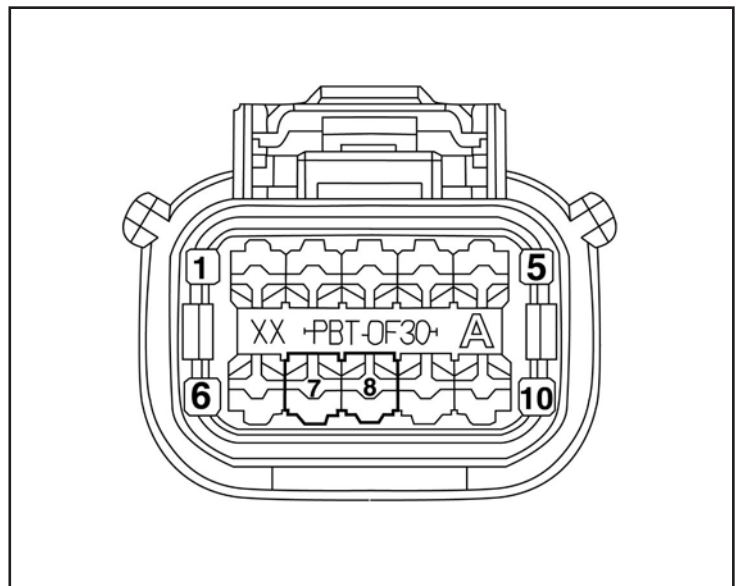

NOTA : Lors de l'acheminement du faisceau de carrosserie, assurez-vous que le faisceau ne peut pas entrer en contact avec les pièces amovibles ou le système d'échappement chaud.

22. Acheminez le faisceau de carrosserie fourni (A) à partir de l'arrière du véhicule jusqu'à l'avant, comme illustré, en suivant le faisceau existant sur le côté conducteur.

REMARQUE : Les attache-câbles ne devraient pas être distancés de plus de 150 mm.

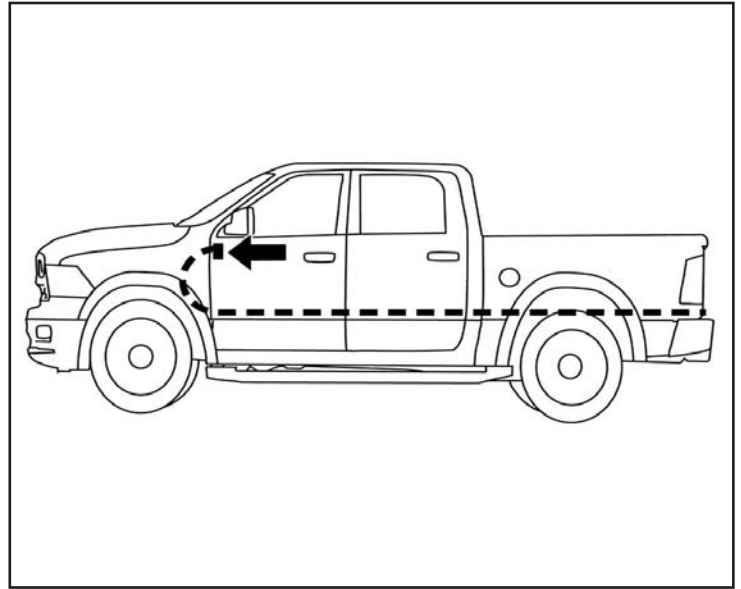

23. Déposez le boulon de masse (2) situé sur l'aile gauche à côté de la centrale de servitudes (PDC).

24. Connectez le fil noir dans le faisceau de carrosserie fourni (A) à la masse située sur l'aile.

25. Posez le boulon de masse (2). Serrez le boulon de masse au couple de 9 N.m (80 lb-po).

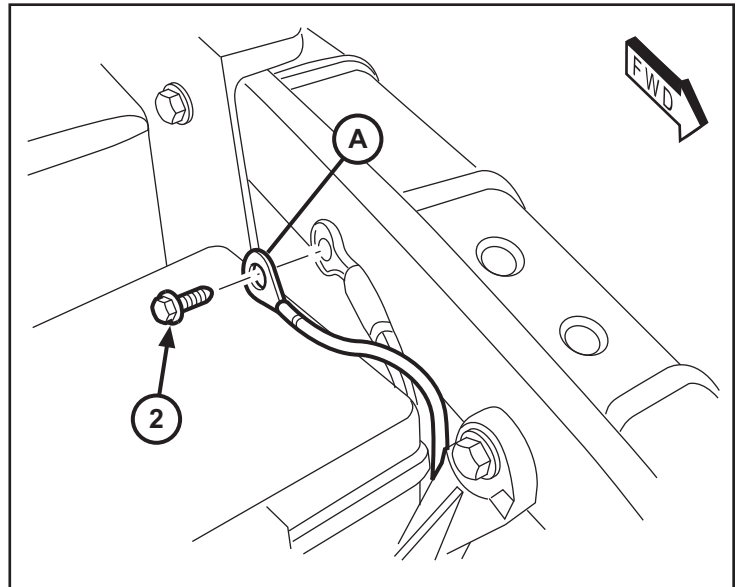

26. Libérez les agrafes de fixation de la centrale de servitudes (1) et retirez la centrale du support de fixation.

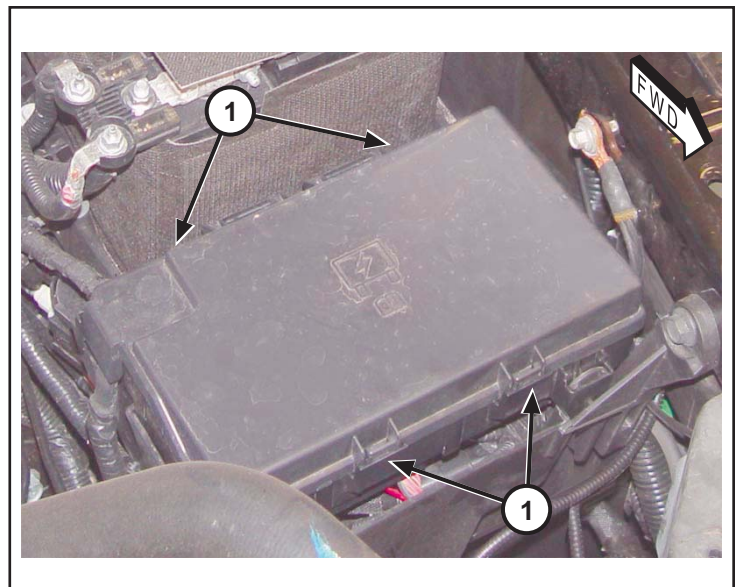

27. Faites pivoter la centrale de servitudes (PDC) pour accéder au dessous de la centrale.
28. Repérez le fil du circuit F923 (ROSE/JAUNE) à la cavité 13 (1) dans le connecteur C7 sous la centrale.
29. Raccordez le câble rouge du faisceau de carrosserie fourni (C) au fil du circuit F923 (ROSE/JAUNE) à la cavité 13 de la centrale (PDC) (raccordez et soudez le nouveau fil au fil d'origine à l'aide des procédures de soudage mentionnées aux étapes 31 à 34).

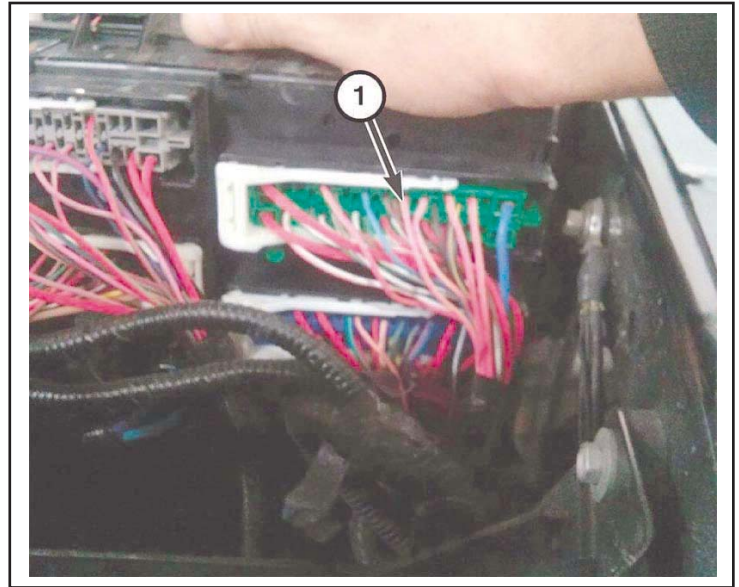

30. Placez les brins de fil en les faisant chevaucher dans l'agrafe de jonction de fil (1).

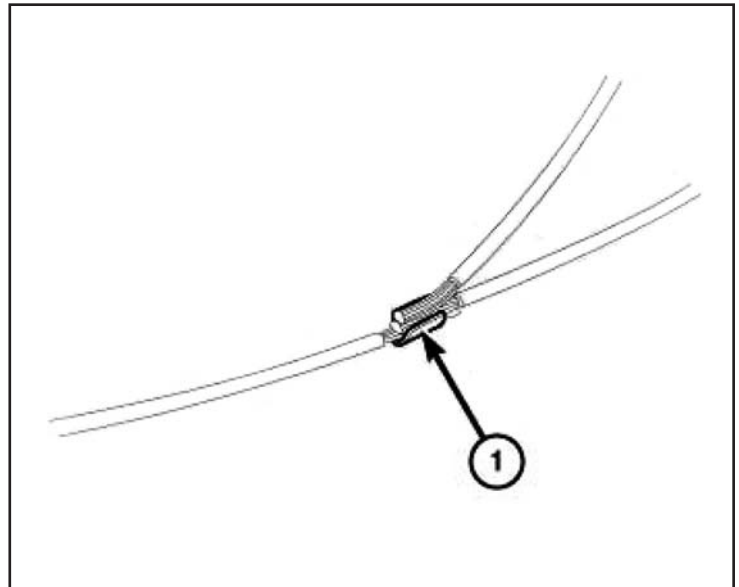

31. À l'aide de l'outil de sertissage MoparMD (1) ou d'un outil équivalent, sertissez l'agrafe de jonction de fil et les fils ensemble.

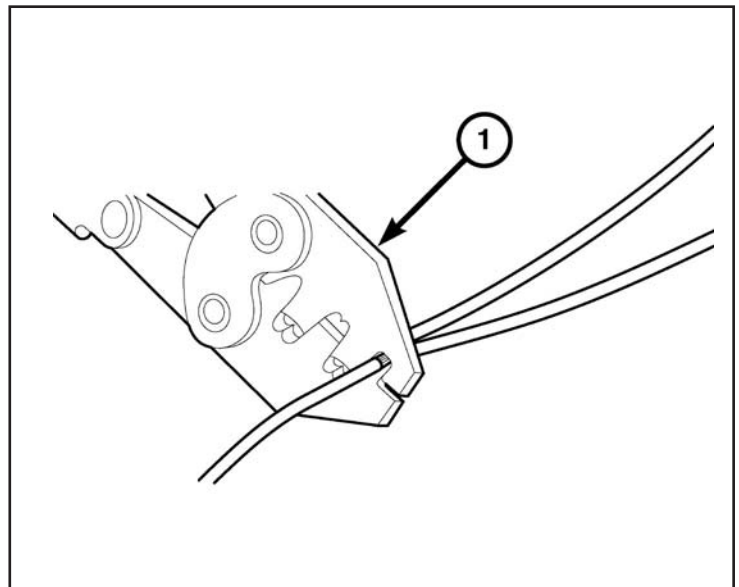

32. Soudez (3) la connexion (2) à l'aide du métal d'apport à âme de résine (1)

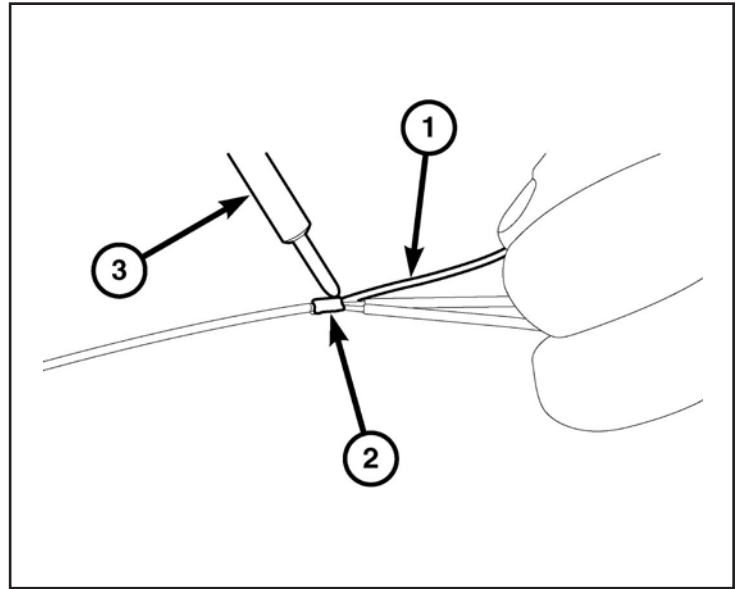

33. Centrez le tube thermorétractible (2) sur le joint du métal d'apport et chauffez-le au moyen d'un pistolet thermique. Chauffez le joint jusqu'à ce que le tube soit bien scellé et que le mastic (1) sorte des deux extrémités du tube.

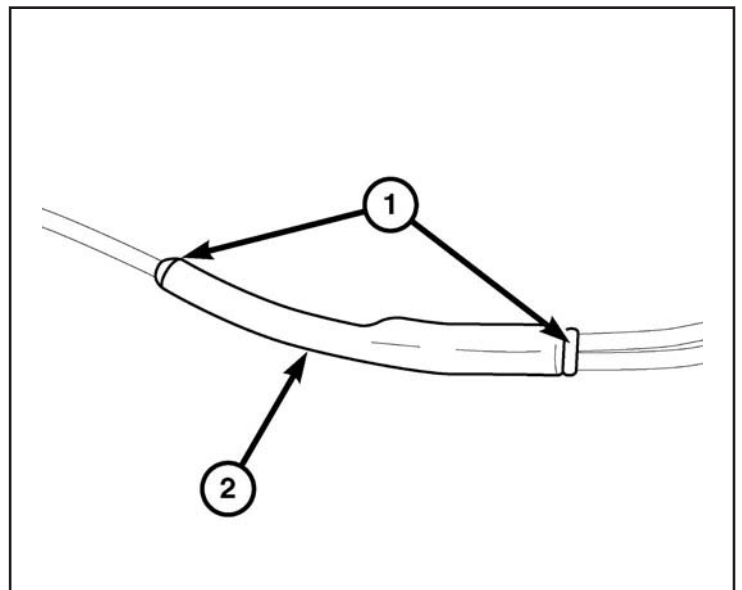

34. Posez la centrale de servitudes (PDC) à son emplacement d'origine en alignant les agrafes de retenue avec le support de la centrale et en appuyant dessus. Assurez-vous que les agrafes de retenue (1) sont bien en prise dans le support de fixation de la centrale.

35. Acheminez ce qui reste du faisceau de carrosserie fourni (C) vers le passacâble de la carrosserie sur le tablier latéral du côté conducteur.

36. Coupez l'extrémité du raccord fileté de passe-câble du tableau de bord (1), suspendue sur le côté inférieur du faisceau de carrosserie près du servofrein.

37. Acheminez le faisceau de la caméra de recul dans le raccord fileté du passacâble du tableau de bord.

38. Appliquez du composé de caoutchouc de silicone résistant aux variations de température MoparMD 82300234 autour du raccord fileté de passe-câble.

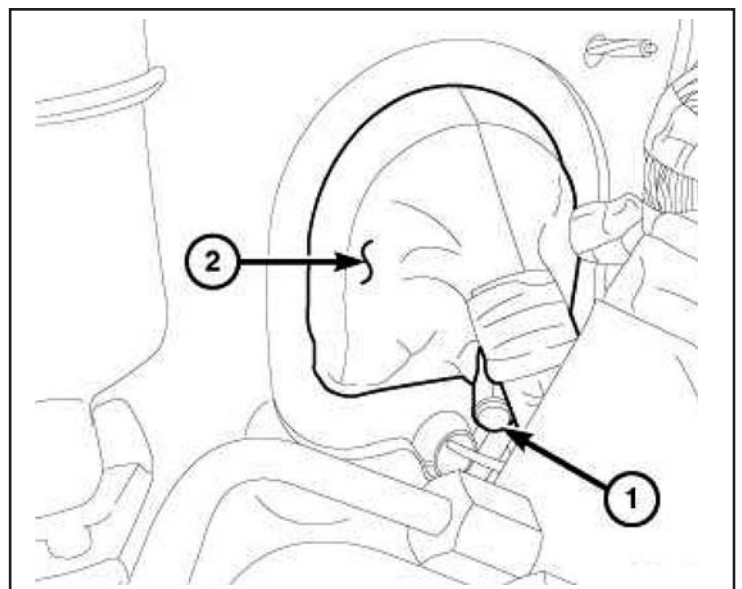

39. Continuez à acheminer le faisceau de carrosserie fourni (A) vers la zone du panneau de seuil de portière du conducteur.

40. Insérez les fils dans le connecteur fourni (fixés à l'aide de ruban adhésif dans l'enveloppe en polyéthylène), comme indiqué ci-dessous :

- Cavité A – GRIS/BLEU
- Cavité B – JAUNE
- Cavité C – VERT
- Cavité D – GRIS/ORANGE
- Cavité E – naturel
- Cavité F – BLEU

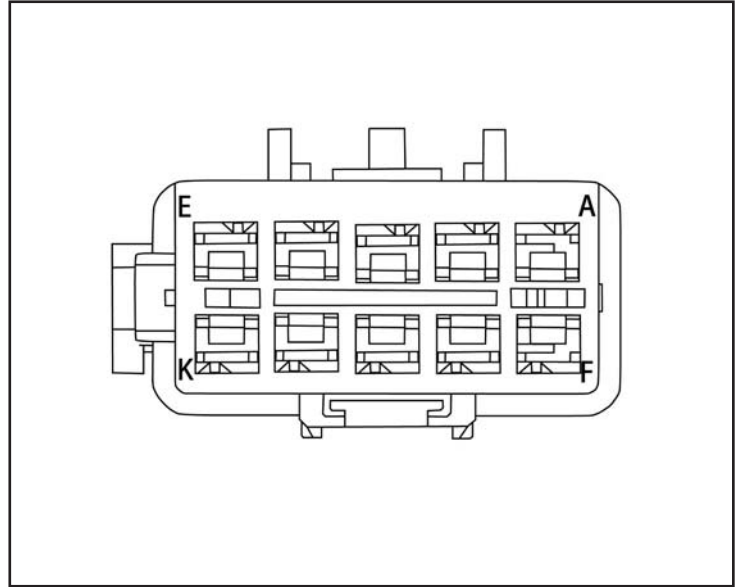

41. Libérez et retirez le connecteur C5 (1) du module de commande de la carrosserie (BCM).

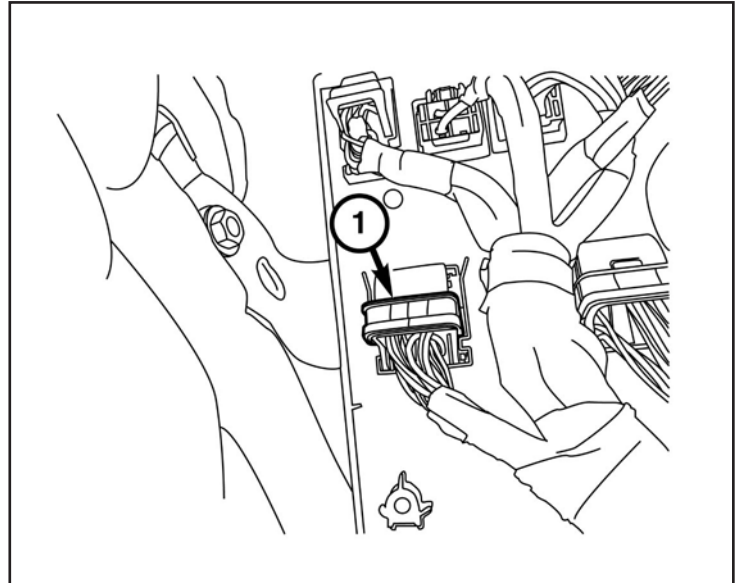

42. Retirez le boîtier (2) pour accéder aux plaques à bornes (1).

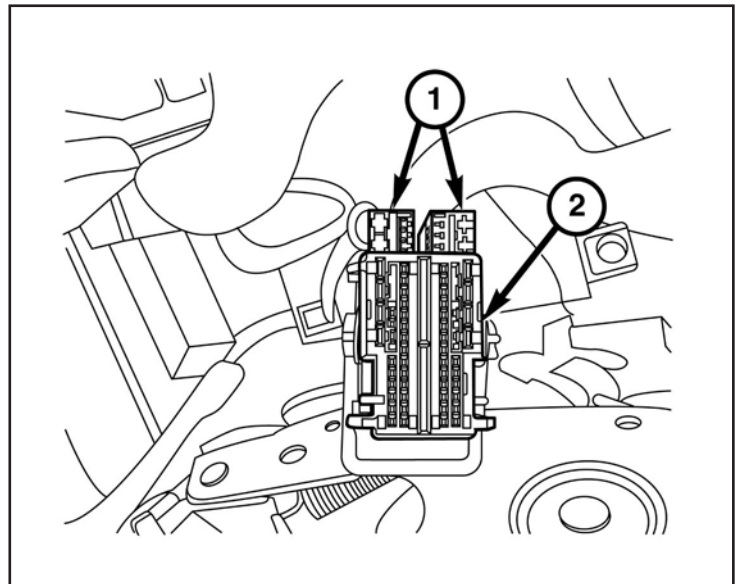

NOTA : Vue avant du connecteur C5 illustrée.

45. Insérez le fil mauve du faisceau de carrosserie fourni (A) dans la cavité 45 du connecteur C5. Si la cavité est déjà peuplée, coupez la borne du fil mauve et raccordez le fil mauve au fil ORG/DB dans la cavité 45 (raccordez et soudez le nouveau fil au fil d'origine à l'aide de la procédure de soudage mentionnée aux étapes 31 à 34).

NOTE: Le fil jaune n'est pas utilisé. Bande de retour sur le harnais.

46. Assemblez le connecteur C5 et insérez-le dans le module de commande de carrosserie (BCM).

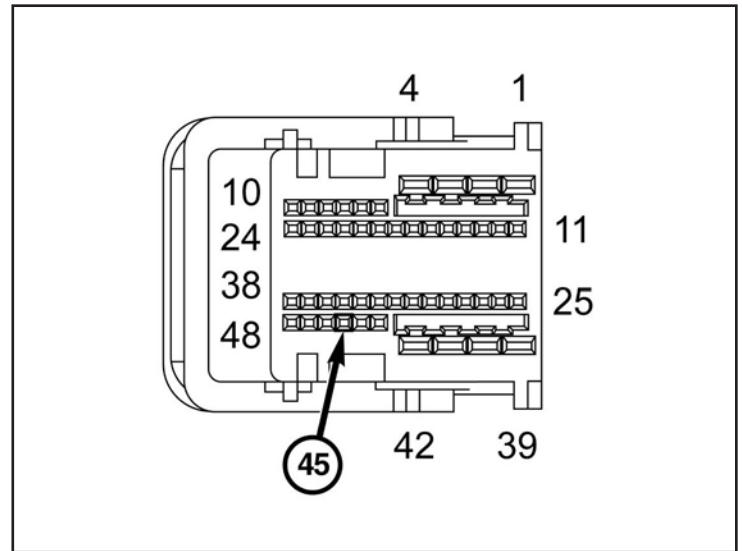
**REMARQUE: Assurez-vous de conserver tous les éléments de fixation pour une réinstallation ultérieure.**

45. Déposez le fond du plateau (1) du vide-poches du dessus du centre du tableau de bord. Déposez deux (2) vis de fixation du plateau et déposez le plateau (3).

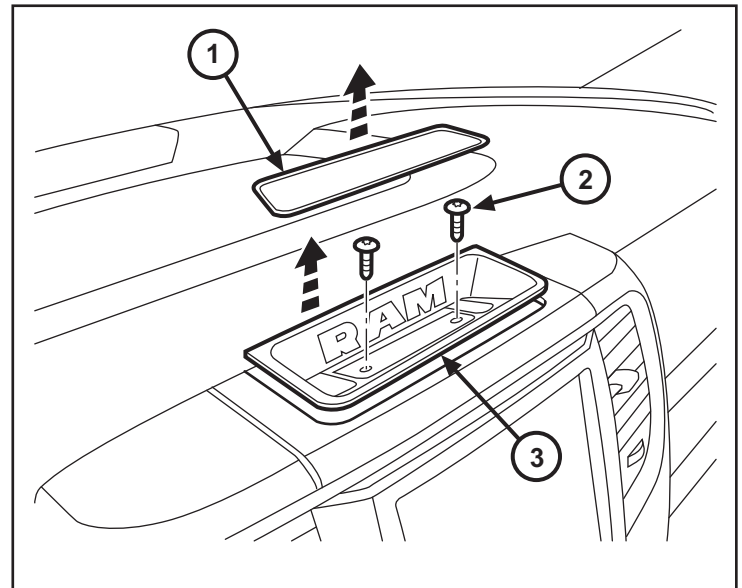

46. Retirer le plateau (1) à partir de l'avant de la console centrale.

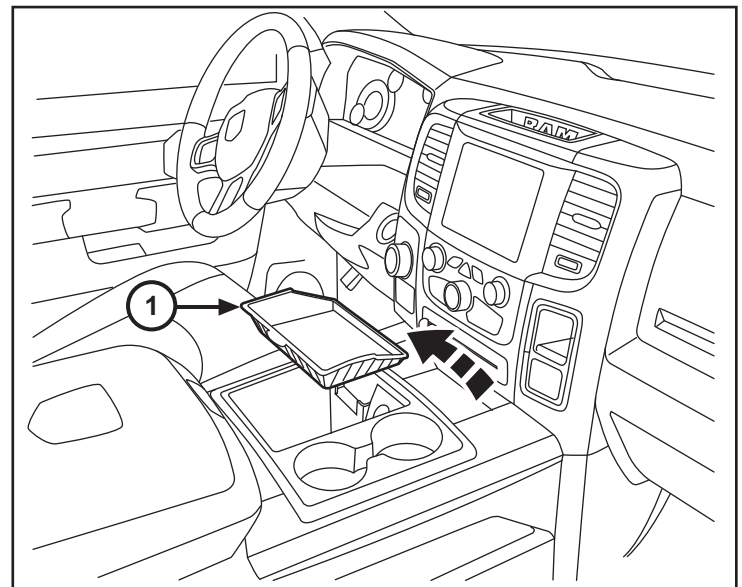

47. Déposer la garniture de bord (1) à partir de la console centrale, couvrir panneau.

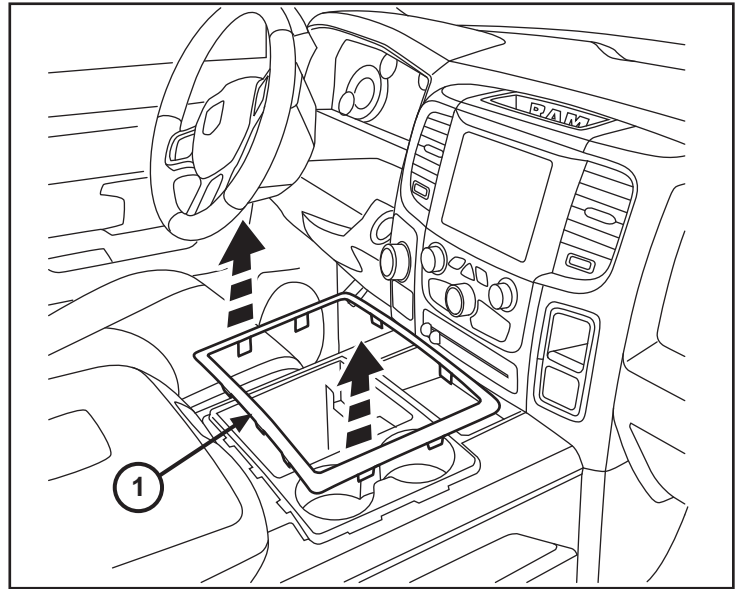

48. Enlever les fixations (1) au niveau du bord avant du centre panneau de couvercle de la console (2). Retirez le panneau de couverture.

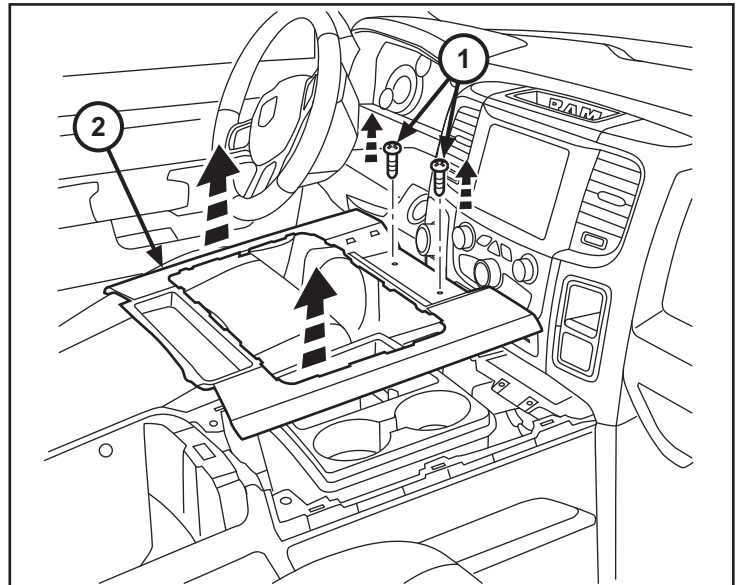

49. Retirer la vis (1) à partir du trou de stockage sur le côté droit du panneau de garniture de tableau de bord. Soigneusement lever sur le panneau de garnissage (2).

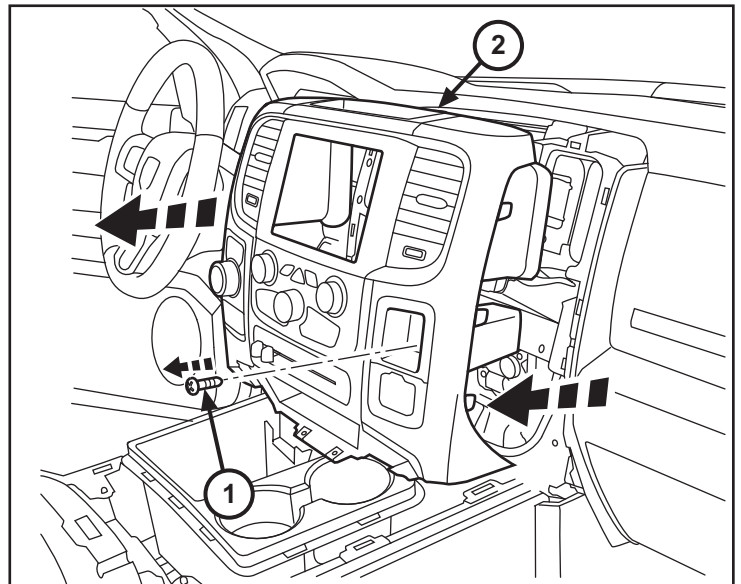

50. Débranchez toutes les fiches de l'arrière du panneau (1). Retirez le panneau du véhicule.

51. Retirer les vis (2) de l'ensemble de la radio.

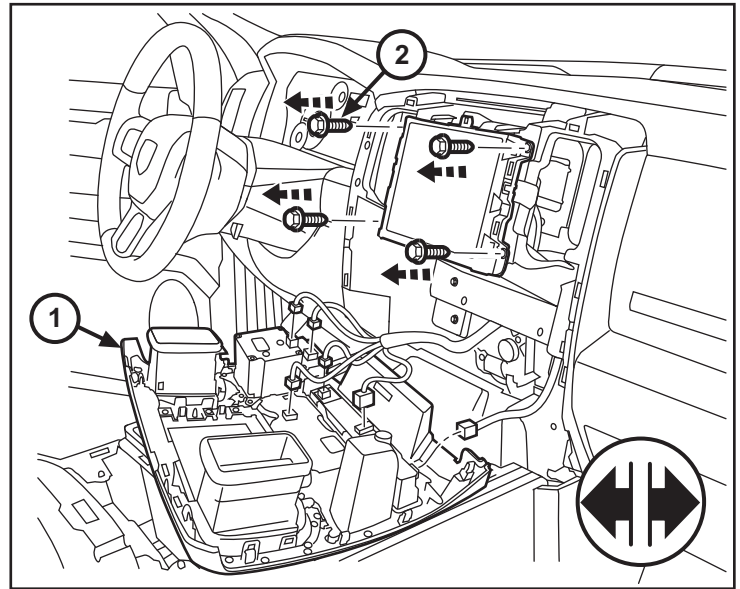

52. Retirer l'ensemble de la radio (1) de tableau de bord. Déverrouillez le connecteur (2) à l'arrière de la radio et déconnecter.

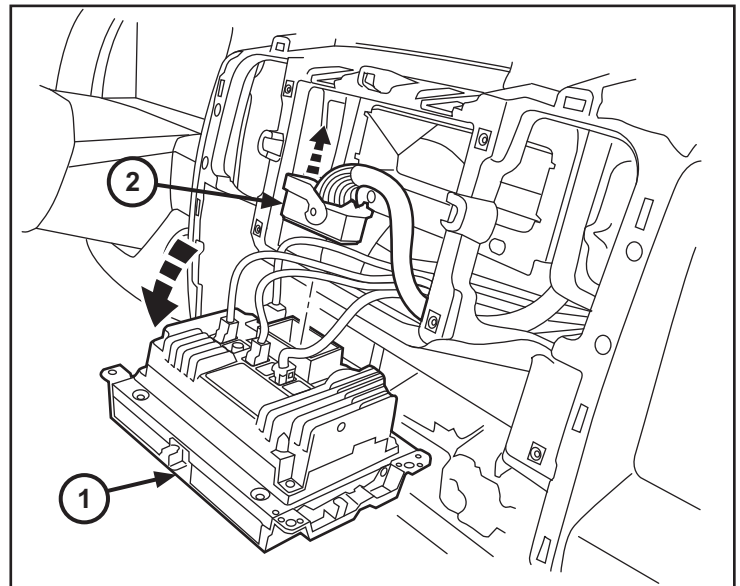

53. Route fil de radio (B) sous le tableau de bord et jusqu'à la console centrale. Harnais sécurisé avec le câble des attaches (H).

REMARQUE : Les attaches-câbles ne devraient pas être distancées de plus de 150 mm.

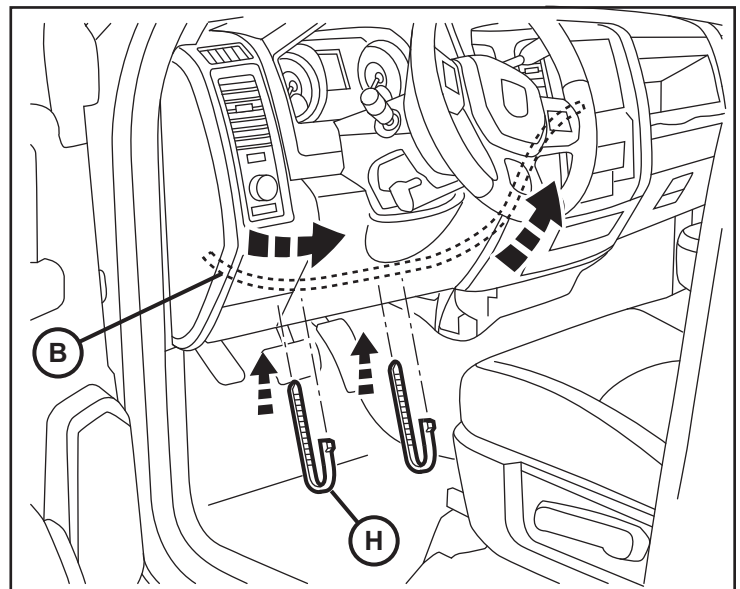

54. Insérez l'extrémité à trois broches de fil de radio (B) à travers la console centrale et à l'extérieur à travers l'ouverture de la radio.

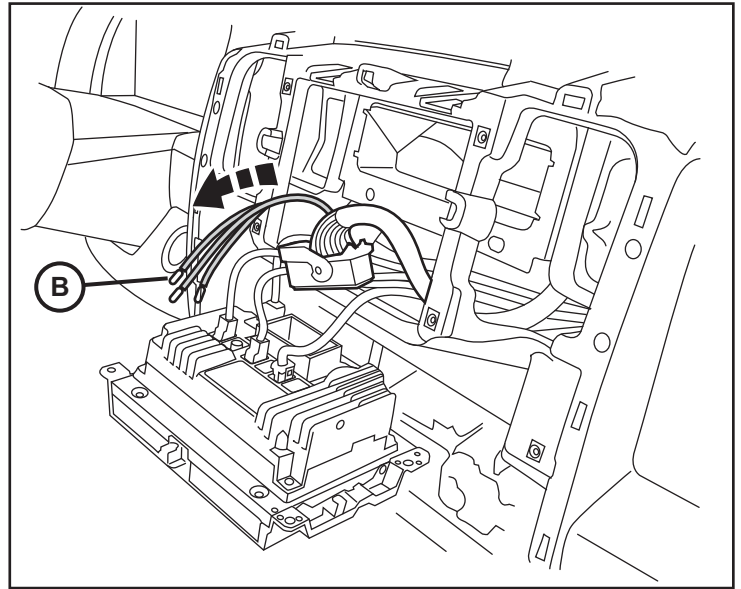

55. Si nécessaire, retirez les trois fils existants montré du connecteur et la bande de retour sur le fil principal. Insérez les fils de nouvelles comme suit:

- Cavité 31 – GRIS/BLEU
- Cavité 32 – GRIS/ORANGE
- Cavité 33 - Bare

REMARQUE : Pour dégager les fils du connecteur, utilisez l'outil Miller 6680.

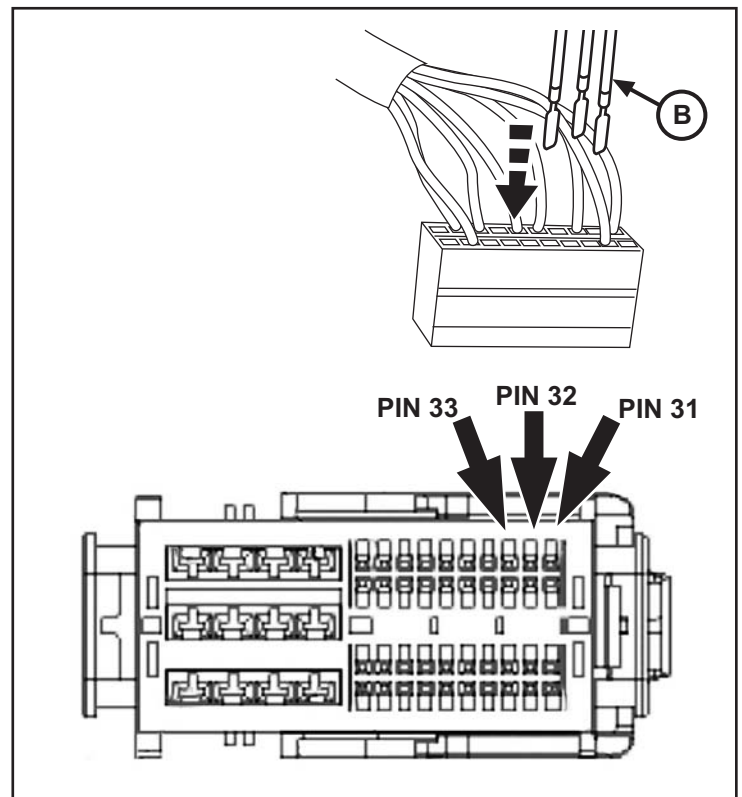
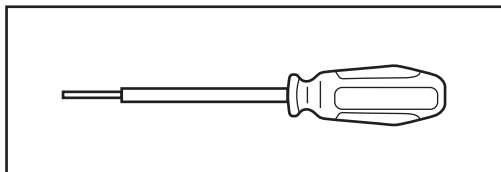

56. Contrôlez tout le câblage et coupez l'excédent des attaches-câbles.
57. Reconnectez le câble négatif de l'accumulateur.
58. **Pour reposer les garnitures intérieures, refaites à l'inverse les étapes 45 par 52, 26, à 3.**
59. Suivez les directives de configuration à la page suivante.

CONFIGURATION DE LA CAMÉRA DU VÉHICULE RAM

Pour mettre le système à jour, le NIV du véhicule doit être saisi avec le code de vente de l'accessoire ajouté. En étant connecté au site Web DealerCONNECT et à l'aide du balayeur de codes, suivez la procédure suivante :

1. Ouvrez une session à <https://dealerconnect.chrysler.com>
2. Sous l'onglet de Service, à l'intérieur de la case Administration de garantie, localisez « Vehicle Option Updates » (mises à jour des options de véhicules). Saisissez le code VIN du véhicule et ajoutez le code de ventes XAC (caméra d'aide au recul et au stationnement) comme "Option Installée par un concessionnaire".
3. Confirmation que le nouveau code de vente a bien été ajouté au NIV. Avec l'outil balayeur de code raccordé à l'Internet (avec câble Ethernet ou connexion Wi-Fi sans fil) ainsi qu'au système électrique du véhicule, suivez les étapes suivantes :
4. Utiliser l'outil de feuilletage: choisir la PRÉPARATION DE VÉHICULE et ensuite choisir RÉTABLIR LA CONFIGURATION DE VÉHICULE.
5. Pour compléter la configuration de la caméra d'aide au recul et au stationnement, suivez les étapes à l'écran de l'outil balayeur de codes.
6. Quand la configuration de la caméra d'aide au recul et au stationnement est complétée, allez au processus de validation pour confirmer que le véhicule a été mis à jour.

PROCÉDURES DE VALIDATION

À partir de l'écran de "démarrage Initial" sur l'outil de balayage; suivez les étapes suivantes :

1. Utilisez l'outil de balayage pour suivre le menu à "ECU VIEW", choisissez "TIPMCGW CENTRAL GATEWAY, MORE OPTIONS (plus d'options), ECU DETAILS" et ensuite CONFIG INFO (renseignements de configuration)
2. Contrôlez la présence de l'UNITÉ DE CAMÉRA DE REcul.
3. Effacez tout "DTC" qui peut avoir été réglé. Après la reconfiguration, certains modules pourraient nécessiter d'être réinitialisés.



CÁMARA RETROVISORA

www.mopar.com

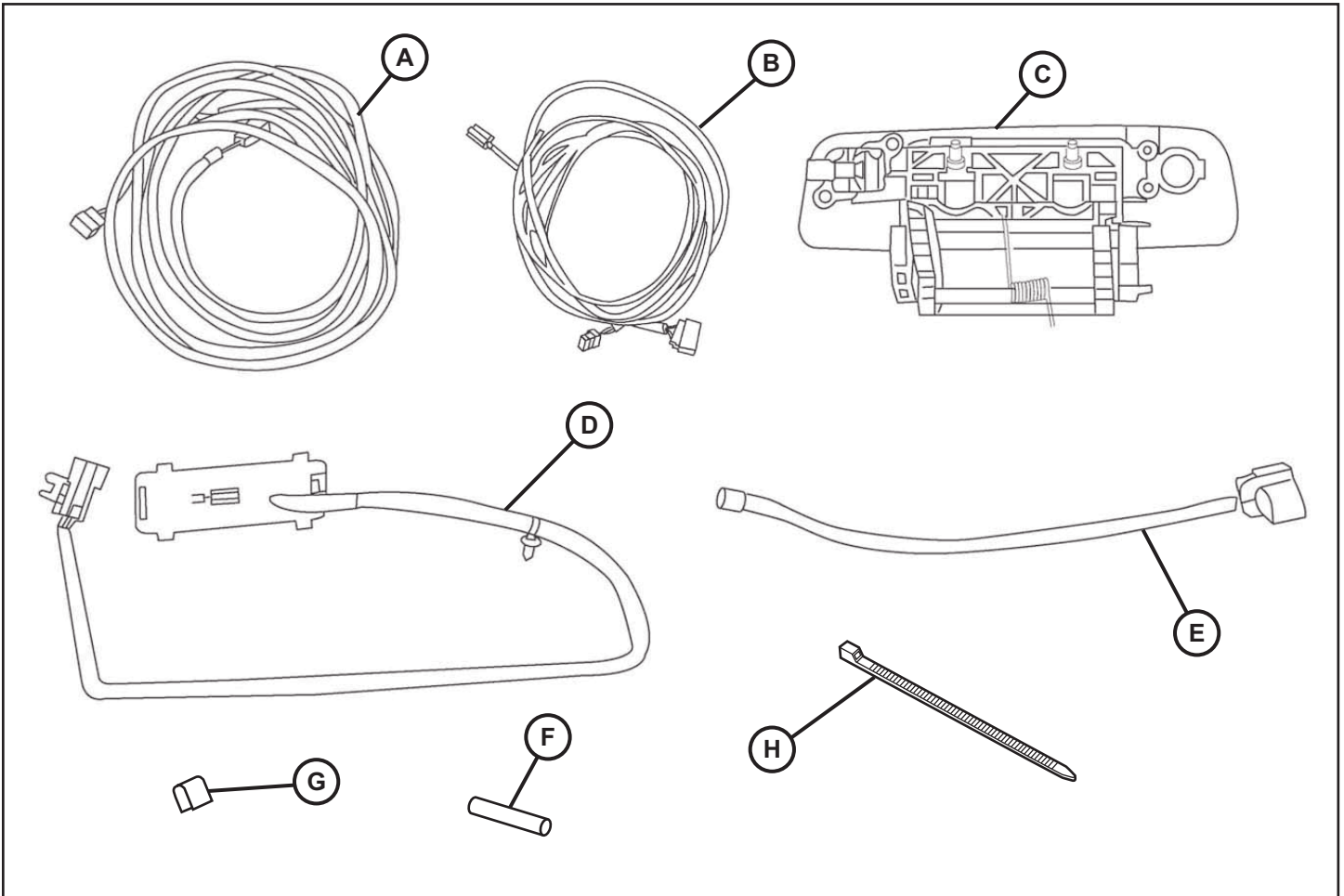

ELEMENTO	DESCRIPCIÓN	CANTIDAD
A	Mazo de cables de la cámara/carrocería	1
B	Arnés de radio	1
C	Manija con suministros de la cámara	1
D	Mazo de cables puente de la cámara/seguros	1
E	Mazo de cables de la compuerta trasera	1
F	Tubo retráctil	3
G	Juego de empalme	3
H	Sujetacables	60

HERRAMIENTAS REQUERIDAS			
Lápiz graso	Juego de dados métricos	Destornillador Phillips	Varilla de vestidura
Cortadores de alambre	RTV Sellador 82300234	Herramienta de engarzado	

1. Afloje un (1) perno de 10mm y desconecte el cable negativo de la batería.

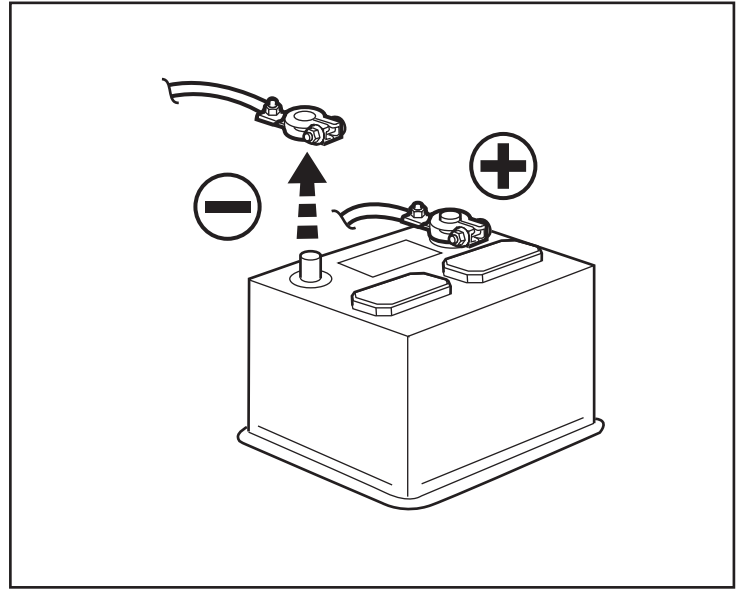

NOTA: Vehículo con revestimiento expuesto de la compuerta trasera. El revestimiento y la cubierta de la compuerta trasera se retiran y se instalan como una pieza.

2. Abra la compuerta trasera.
3. Si el vehículo está equipado con revestimiento de compuerta trasera (2), retire los tornillos (1) y quite la cubierta de la compuerta trasera.

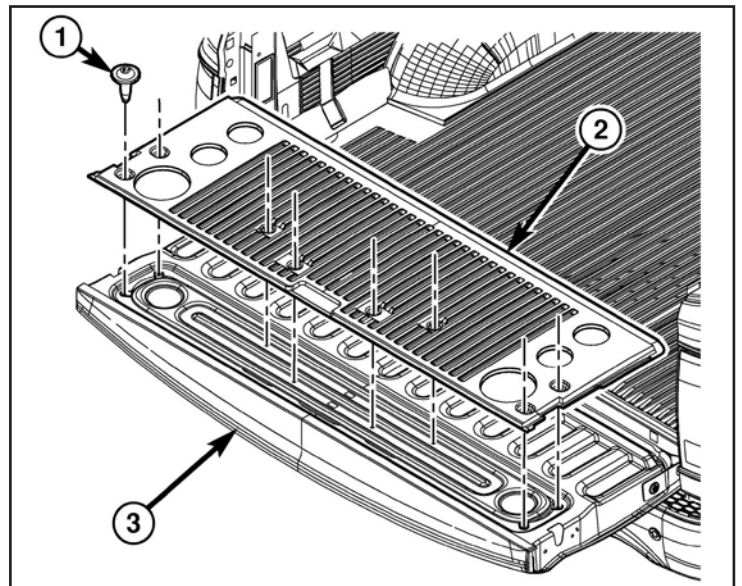

4. Con un lápiz de cera o equivalente, marque la ubicación de las varillas del actuador (2) en el control del pestillo.
5. Desconecte las varillas del actuador del control del pestillo.

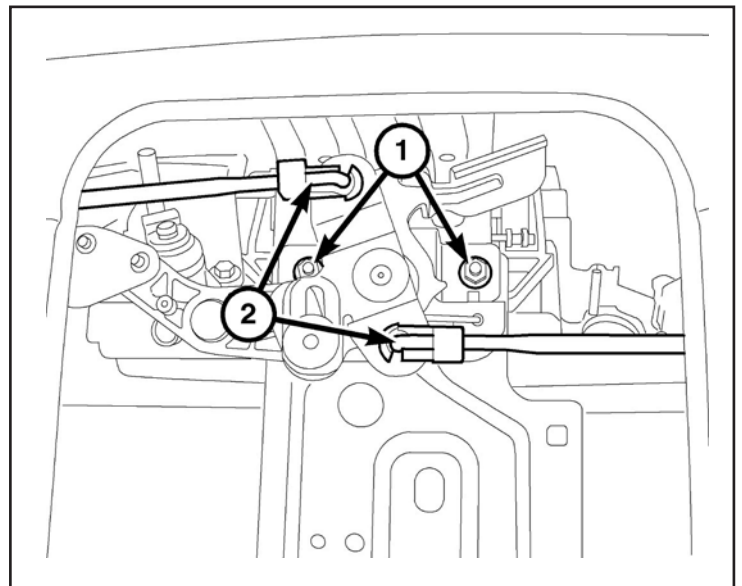

6. Retire las dos tuercas (3) que sujetan la manija de apertura (1) y el control del pestillo (2) a la compuerta trasera.

7. Retire el control del pestillo (2) y la manija de apertura (1) de la compuerta trasera.

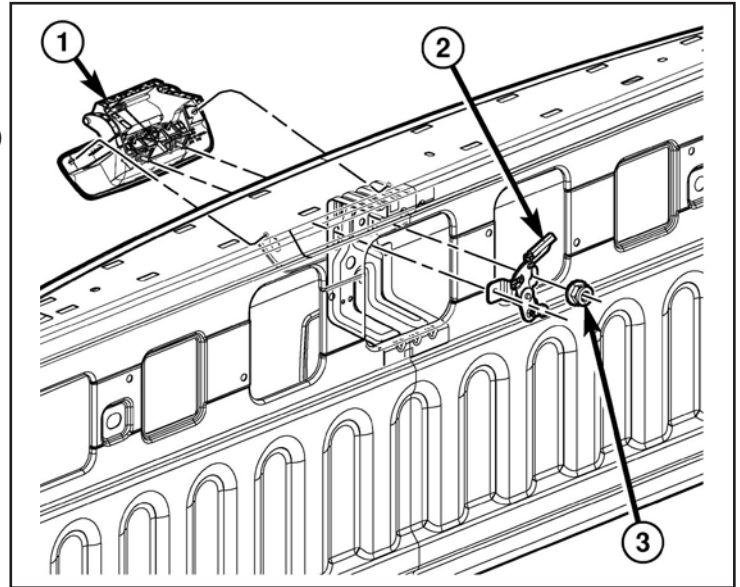

8. Retire los tornillos que (1) que fijan el cilindro de la cerradura (2) a la manija antigua.

9. Transfiera el cilindro de la cerradura a la nueva manija con cámara (C).

10. Instale los tornillos de retención y apriete firmemente.

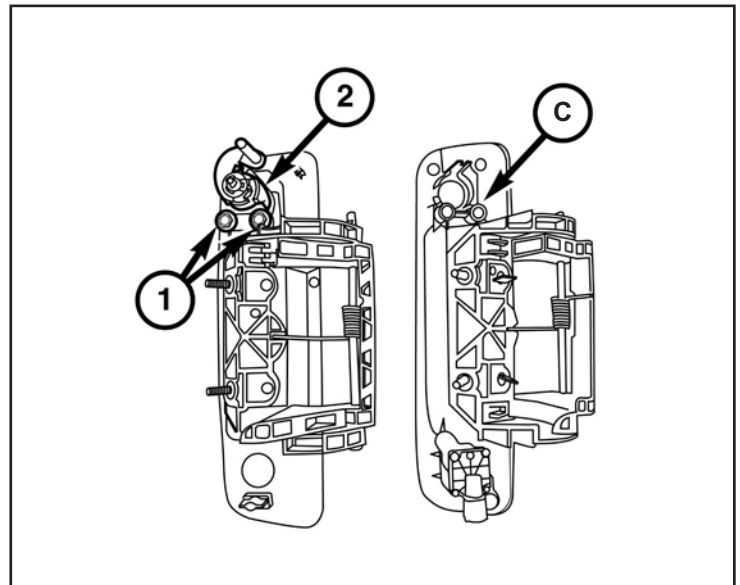

11. Posicione la nueva manija (C) y el control del pestillo (2) en la compuerta trasera.

12. Instale las dos tuercas (3) que sujetan la manija de apertura y el control del pestillo a la compuerta trasera. Apriete las tuercas a 6 N·m (53 pulg/lb).

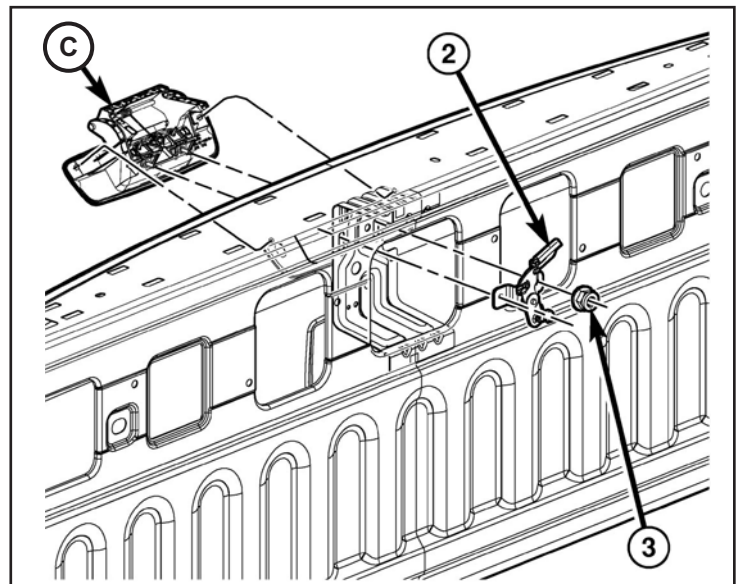

NOTA: Si el vehículo está equipado con un actuador de seguro eléctrico, retire y descarte el mazo de cables del actuador de seguro.

13. Conecte el arnés (E) a la cámara. Conecte el arnés (D) para aprovechar (E).

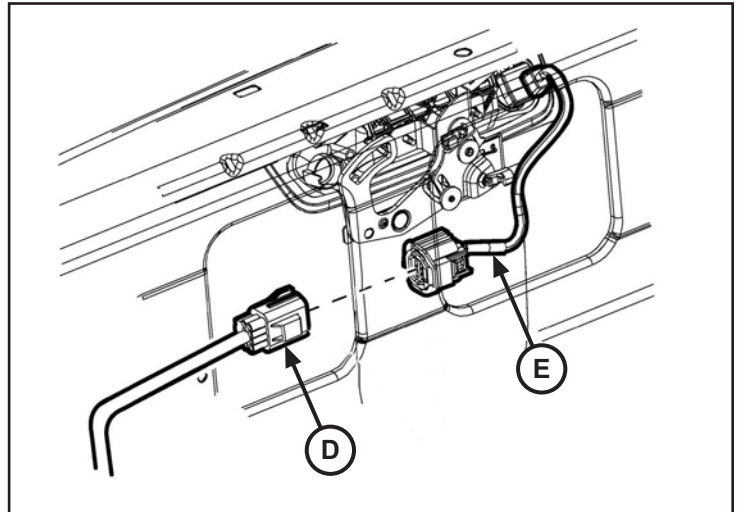

NOTA: Si el vehículo no está equipado con un actuador de seguro, sujete con cinta adhesiva el conector del actuador de seguro.

14. Conecte el conector del actuador de seguro (1) (si está instalado).

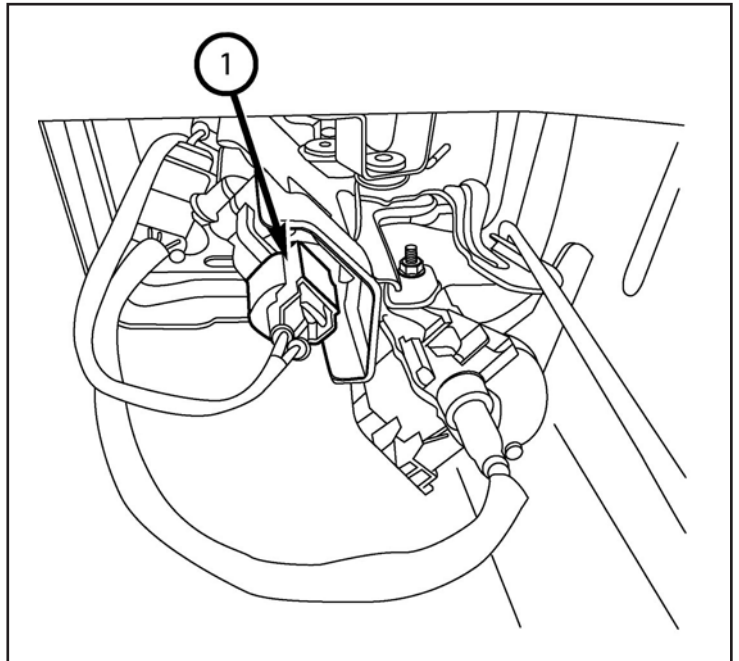

15. Disponga el mazo de cables puente de la compuerta trasera (D) a través de la compuerta trasera como se muestra, hasta el panel de cierre de la compuerta trasera (2).

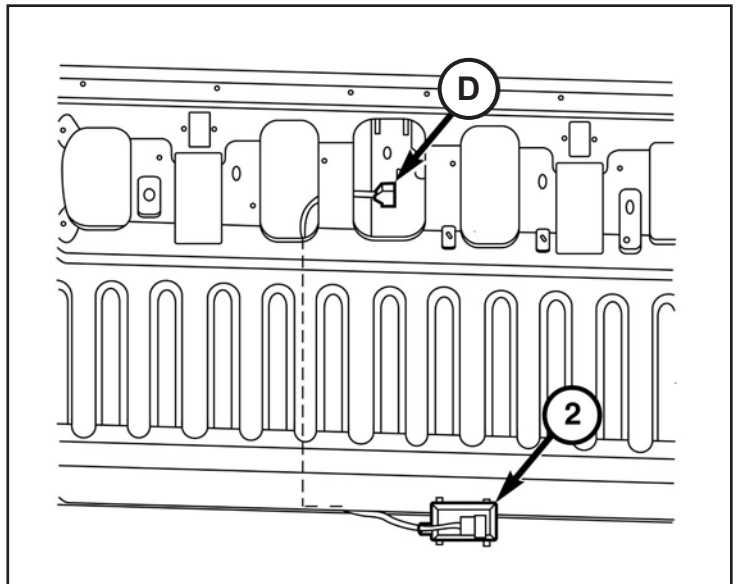

16. Instale las varillas del actuador (2) en el control del pestillo, con las marcas de referencia realizadas durante el procedimiento de desmontaje.
17. Instale la cubierta y el revestimiento de la compuerta trasera (si están equipados).

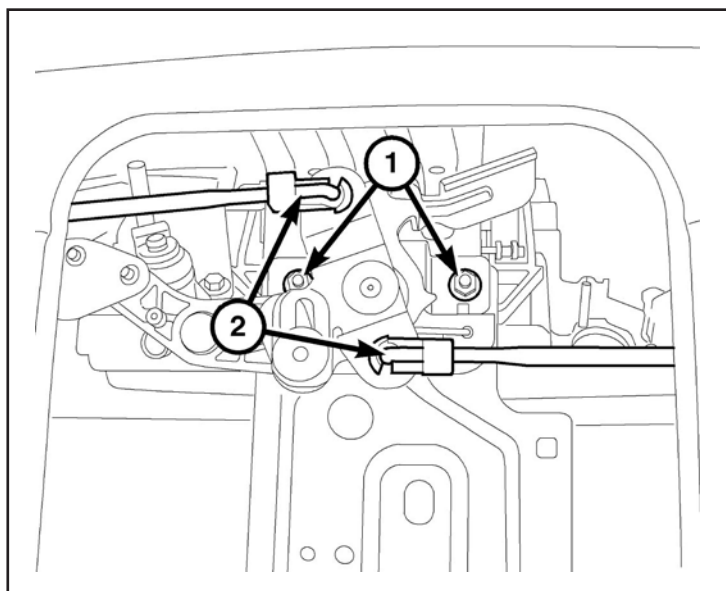

NOTA: Si el vehículo está equipado con el actuador de seguro de la compuerta trasera, debe retirar y transferir los dos cables del conector existente del lateral de la carrocería de la compuerta trasera al conector del mazo de cables de la carrocería (A) provisto. Consulte el gráfico para obtener más información.

18. Si está equipado con el actuador de seguro de la compuerta trasera, retire los cables (1, 2) del conector existente de esta compuerta (3), luego descarte el conector existente de la compuerta trasera.

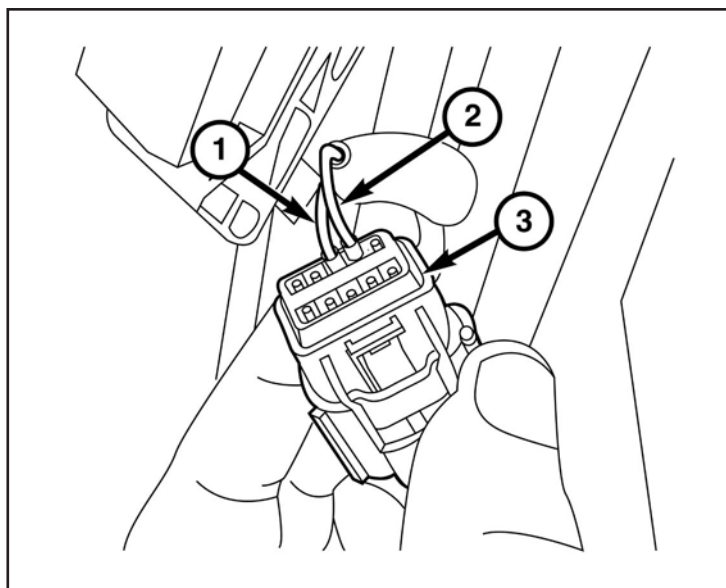

19. Retire los conectores terminales de las cavidades 7 y 8 en el conector del mazo de cables de la carrocería provisto (A).
20. Transfiera el cable del circuito P237 (DG/TN) retirado de la cavidad 7 del conector original y transfíralo a la cavidad 7 del conector del mazo de cables provisto.
21. Transfiera el cable del circuito P235 (LG/TN) retirado de la cavidad 8 del conector original y transfíralo a la cavidad 8 del conector del mazo de cables provisto.

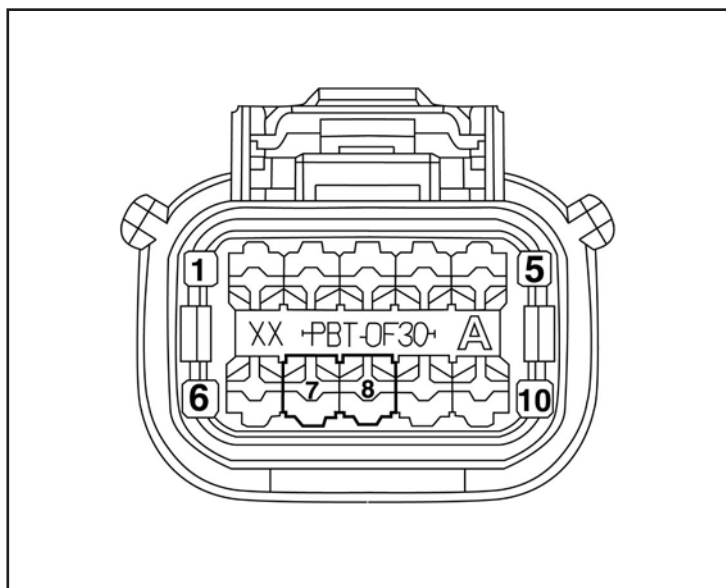

NOTA: Mientras ubica el mazo de cables de la carrocería, asegúrese de que el mazo de cables no pueda entrar en contacto con ninguna de las piezas móviles o el escape caliente.

22. Disponga el mazo de cables de la carrocería provisto (A) desde la parte trasera del vehículo hacia la parte delantera como se indica en la imagen, siguiendo el mazo de cables existente en el lado del conductor.

NOTA: Las Sujetacables se deben instalar no más allá a 150 mm de distancia.

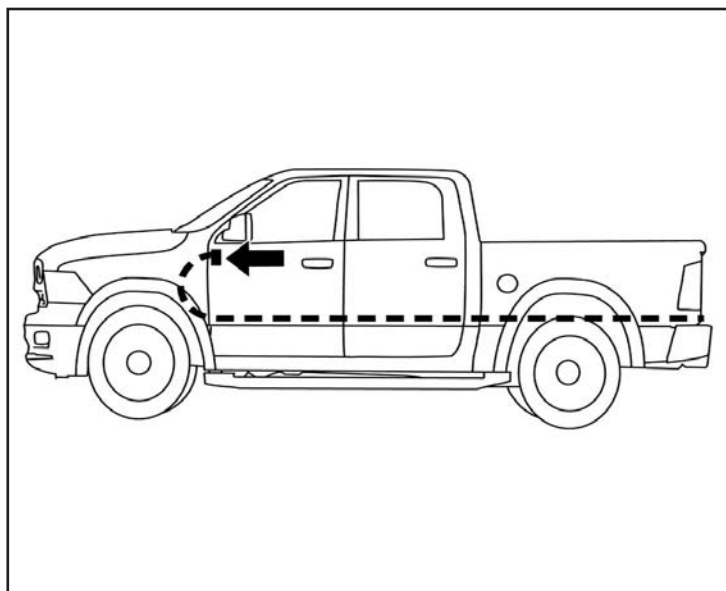

23. Retire el perno de la conexión a tierra (2) ubicado en el guardabarros izquierdo junto al Centro de distribución de energía (PDC).

24. Conecte el cable negro en el mazo de cables de la carrocería provisto (A) a la ubicación de la conexión a tierra del guardabarros.

25. Instale el perno de conexión a tierra (2). Apriete el perno de conexión a tierra a 9 N·m (80 pulg/lb).

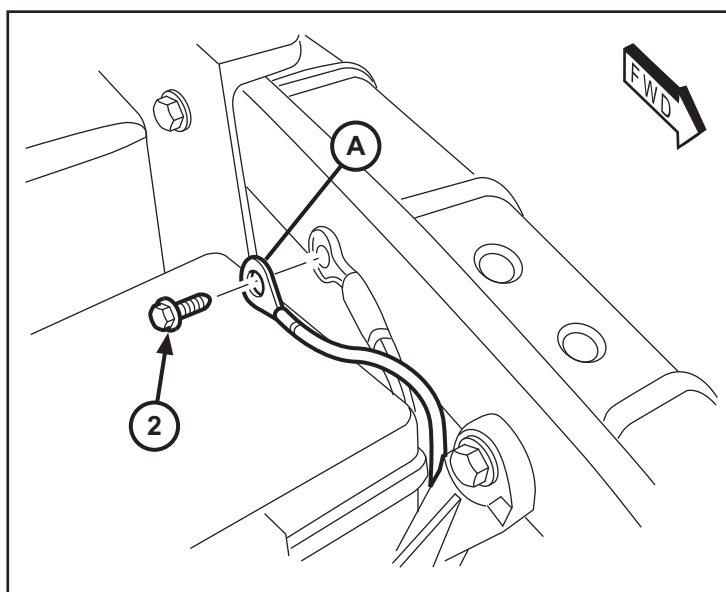

26. Libere las pinzas de retención del PDC (1) y retírelo del soporte de montaje.

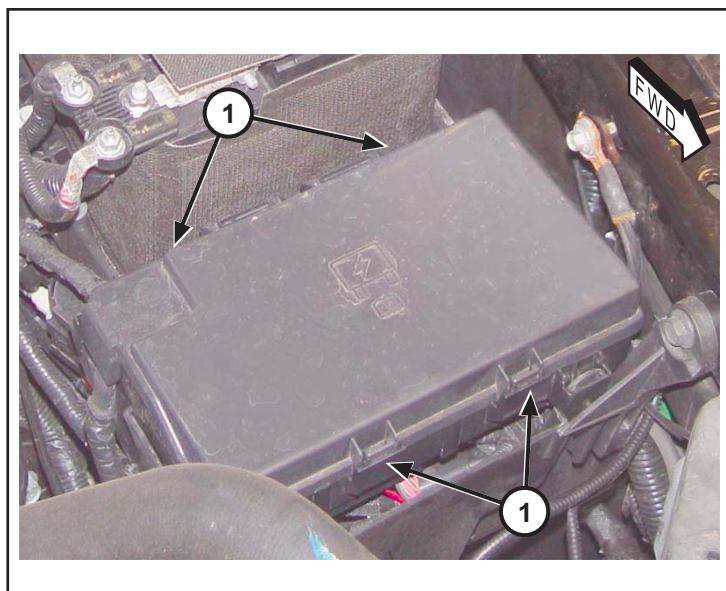

27. Gire el PDC para tener acceso a su parte inferior.
28. Ubique el cable del circuito F923 (PK/YL) en la cavidad 13 (1) en el conector C7 que se ubica en la parte inferior del PDC.
29. Empalme el cable rojo desde el mazo de cables de la carrocería provisto (C) al cable del circuito F923 (PK/YL) en la cavidad 13 del PDC (empalme y suelde el cable nuevo al cable original siguiendo el procedimiento de soldadura de los pasos 31 al 34).

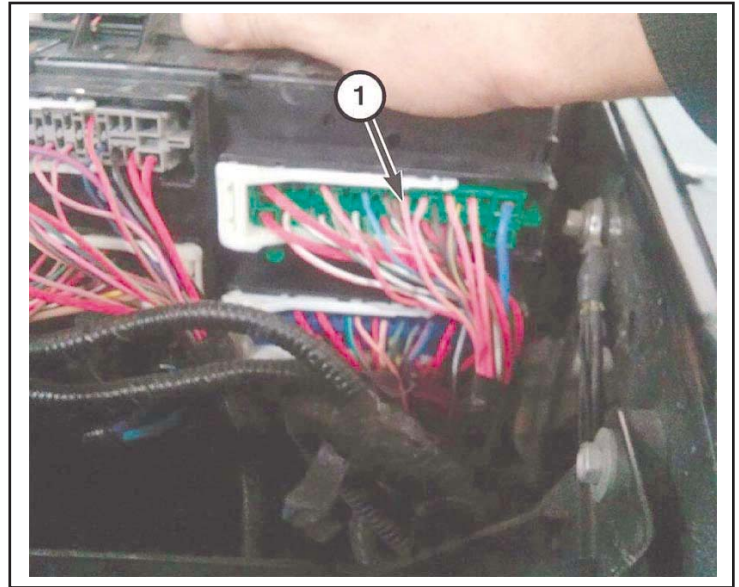

30. Superponga los hilos de los cables dentro de la pinza empalme (1).

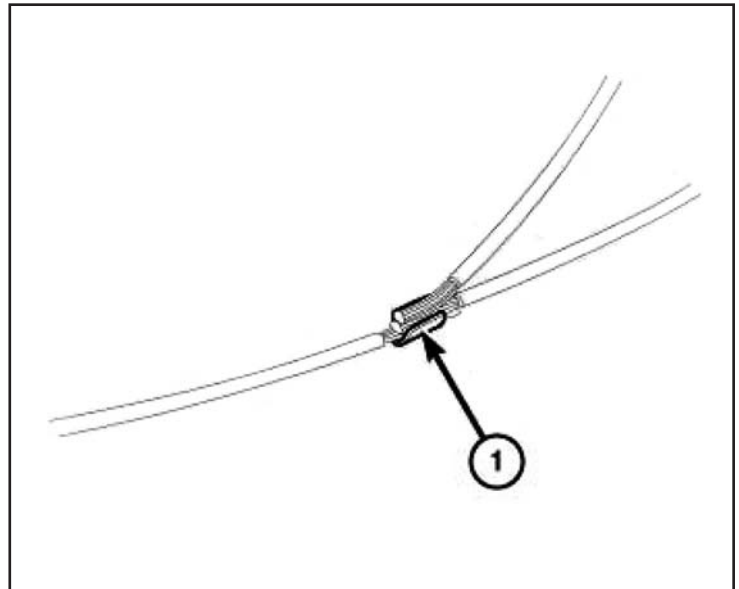

31. Con la herramienta de fijación Mopar® (1) o una equivalente, fije la pinza de empalme y los cables.

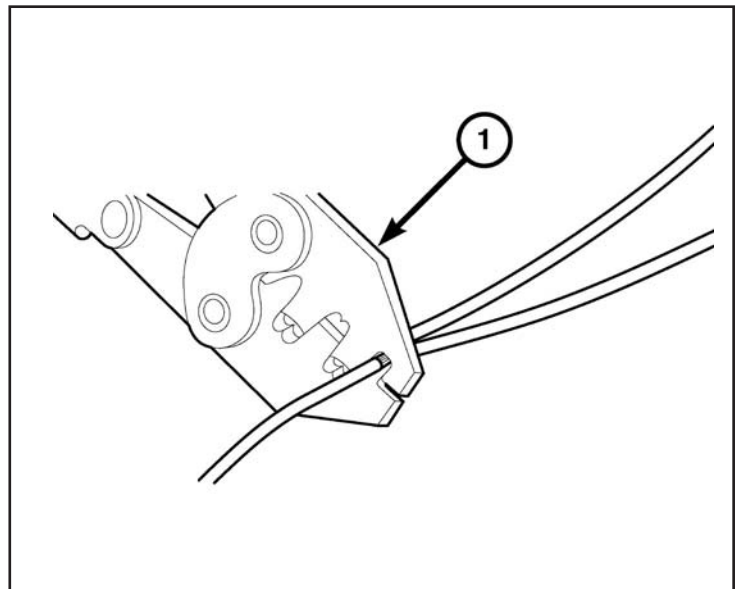

32. Suelde (3) la conexión (2) con una soldadura con núcleo de resina (1).

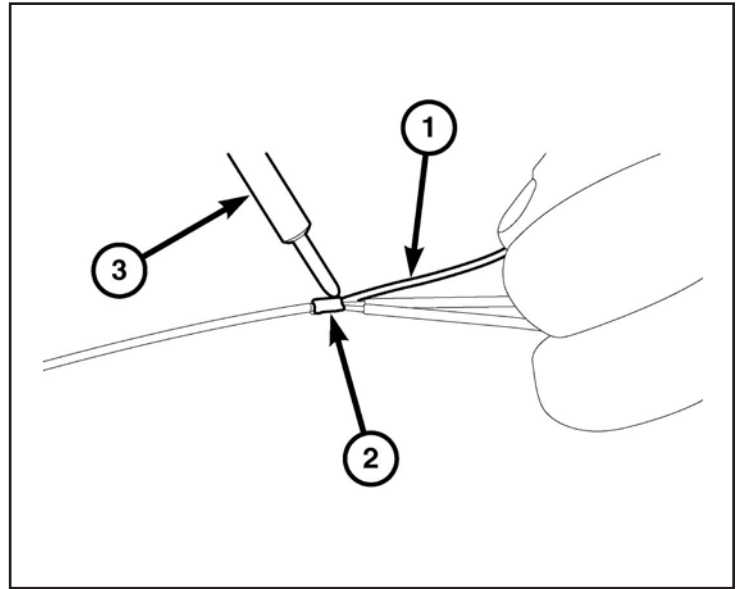

33. Centre el tubo termoretráctil (2) sobre la unión de la soldadura y aplique calor con una pistola de calor. Caliente la unión hasta que el tubo esté bien sellado y salga (1) sellador de ambos extremos del tubo.

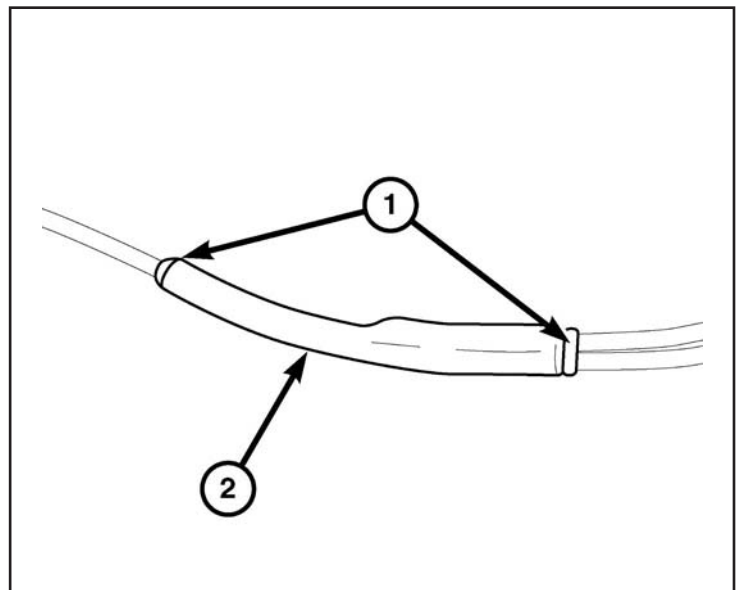

34. Instale el PDC a su ubicación de montaje original, alineando las pinzas de retención con el soporte del PDC y presione hacia abajo. Verifique que las pinzas de retención (1) se encuentren acopladas completamente en el soporte de montaje del PDC.

35. Disponga el mazo de cables restante de la carrocería provisto (C) hacia la arandela de la goma en la mampara del lado del conductor.

36. Corte el extremo de la boquilla de la arandela en el tablero de instrumentos (1) que cuelga del lado inferior del mazo de cables de la carrocería, cerca el reforzador de frenos.

37. Disponga el mazo de cables de la cámara trasera a través de la boquilla de la arandela en el tablero de instrumentos.

38. Aplique Mopar® RTV 82300234 alrededor de la boquilla de la arandela.

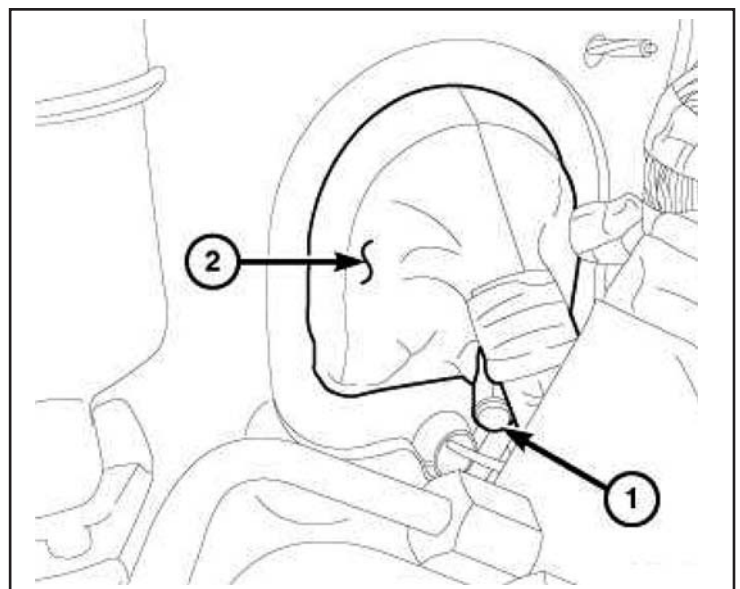

39. Siga colocando el mazo de cables de la carrocería provisto (A) hasta el área del panel de protección del conductor.
40. Inserte los cables en el conector provisto (adherido al mazo en una bolsa plástica) como se indica a continuación:
- Cavity A: GR/AZ
 - Cavity B: AM
 - Cavity C: VER
 - Cavity D: GR/NAR
 - Cavity E: Sin protección
 - Cavity F: AZ

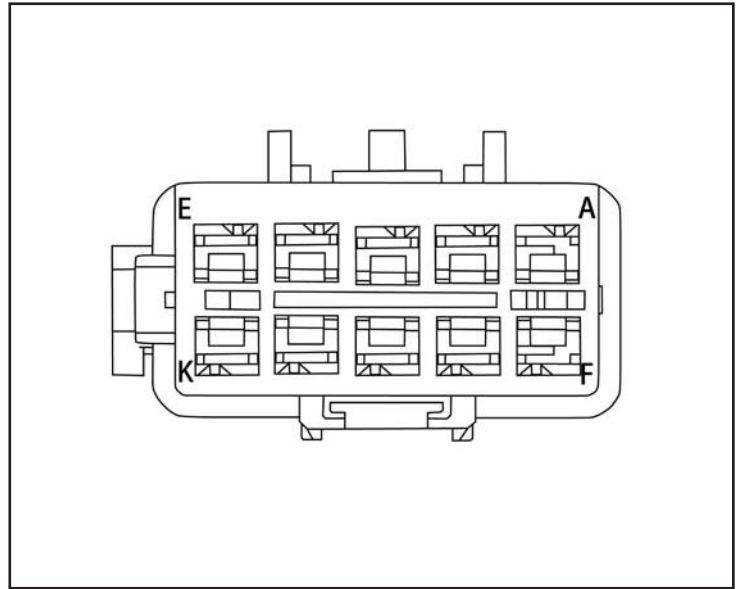

41. Libere y retire el conector C5 (1) del Módulo de control de la carrocería (BCM).

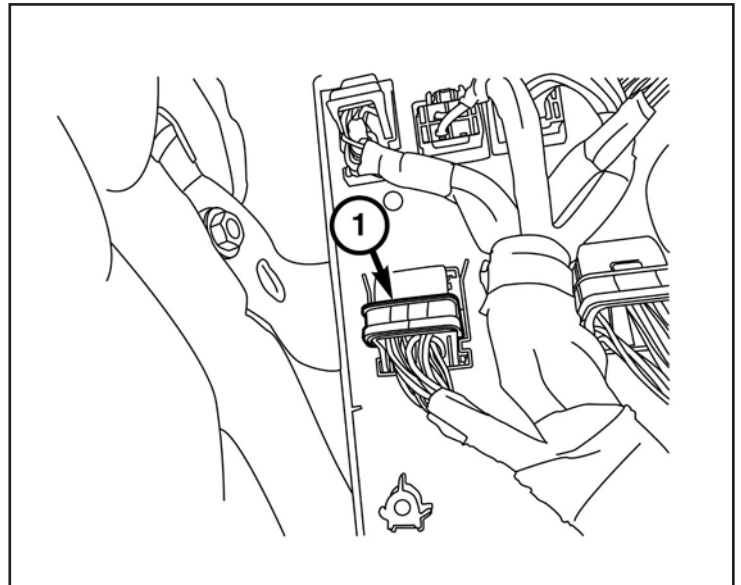

42. Retire la carcasa (2) para tener acceso a los bloques de terminales (1).

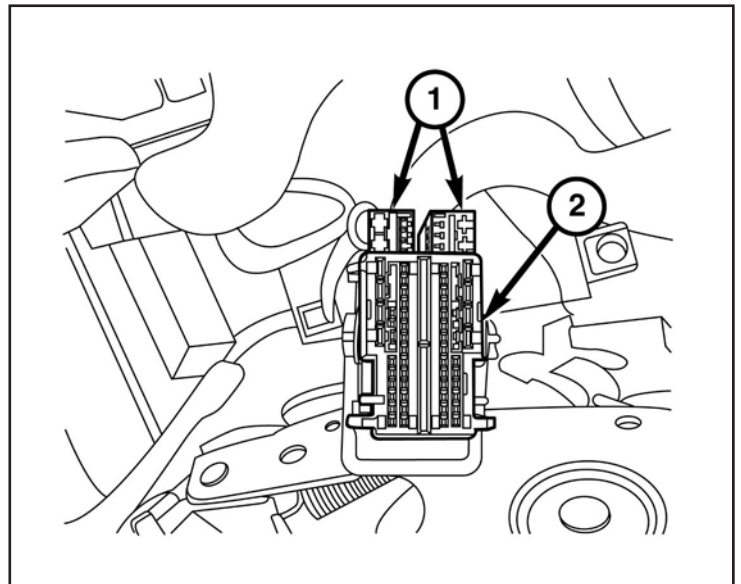

NOTA: Se muestra la vista delantera del conector C5.

43. Inserte el cable violeta del mazo de cables de la carrocería provisto (A) en el conector C5 de la cavidad 45. Si la cavidad ya se encuentra ocupada, corte la terminal del cable violeta y empálmelo al cable ORG/DB en la cavidad 45 (empalme y suelde el cable nuevo al cable original siguiendo el procedimiento de soldadura de los pasos 31 al 34).

NOTA: Cable amarillo no se utiliza. Tape de nuevo en el arnés.

44. Ensamble el conector C5 y vuelva a introducirlo en el BCM.

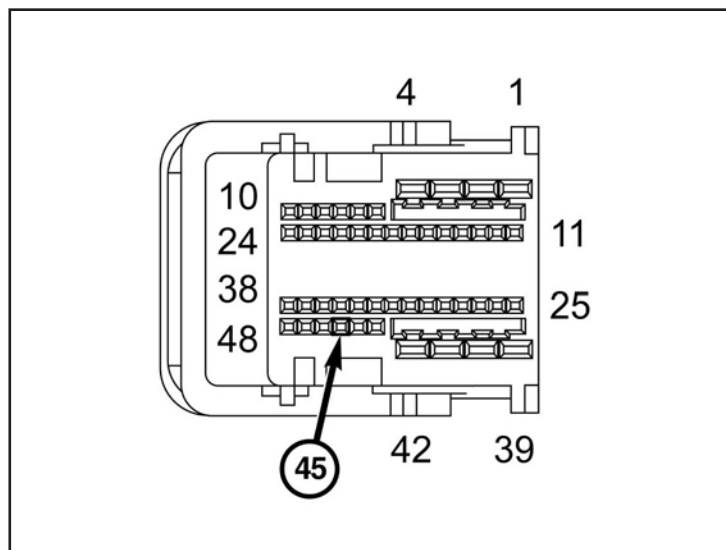
**NOTA: Asegúrese de guardar todos los sujetadores para más tarde reinstalación.**

45. Quite la tapa de la bandeja (1) de la batería del área superior central del tablero. Quite dos (2) sujetadores de la bandeja de almacenamiento. Quite la bandeja (3).

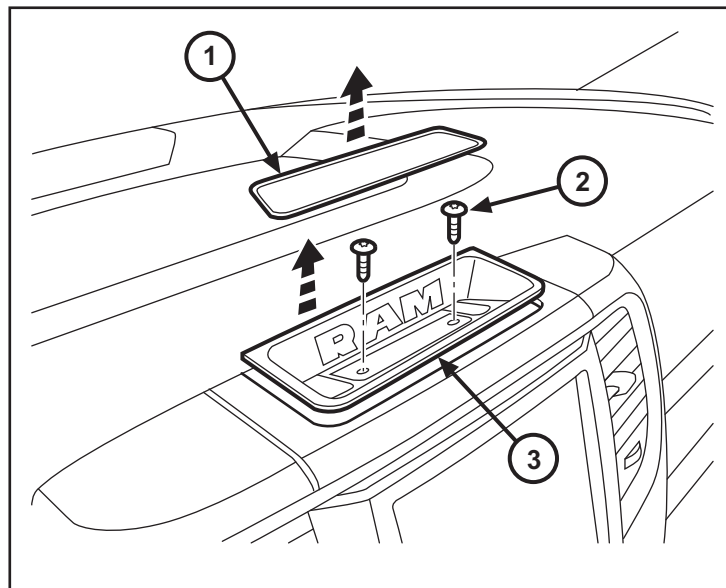

46. Retire la bandeja de almacenamiento (1) desde la parte frontal de la consola central.

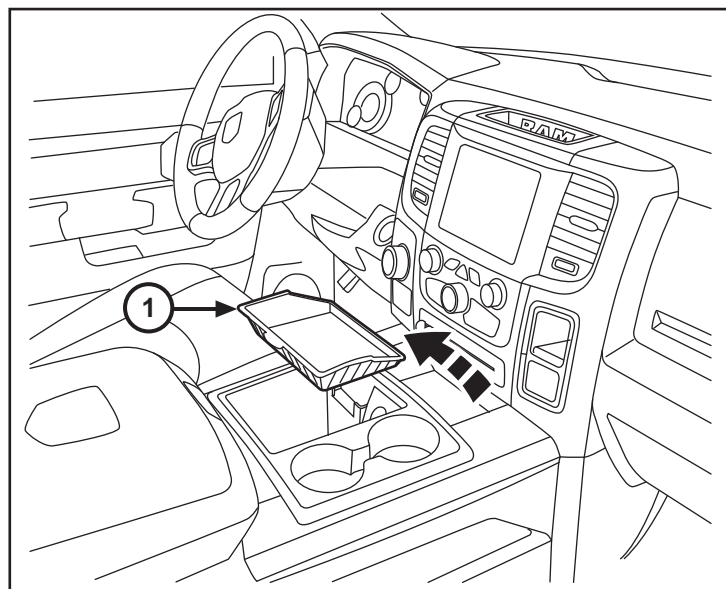

47. Retire la moldura de borde (1) de la consola central cubrir panel.

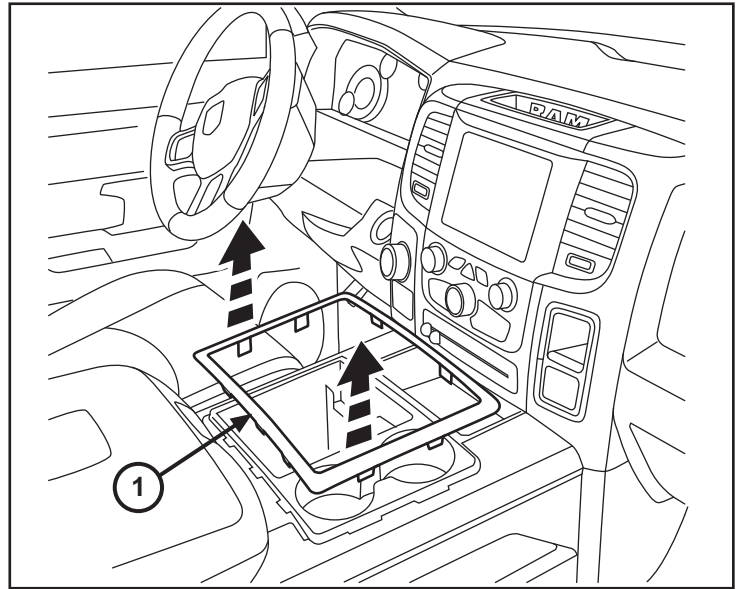

48. Eliminar elementos de fijación (1) en el borde frontal del centro panel de la cubierta de la consola (2). Retire la tapa de protección.

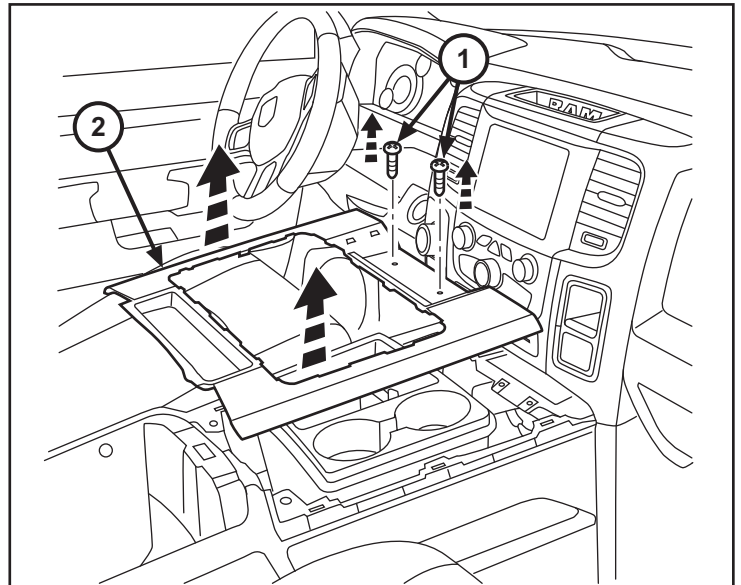

49. Retire el tornillo (1) del orificio de almacenamiento en el lado derecho del panel de ajuste de la rociada. Cuidadosamente saque el panel de ajuste (2).

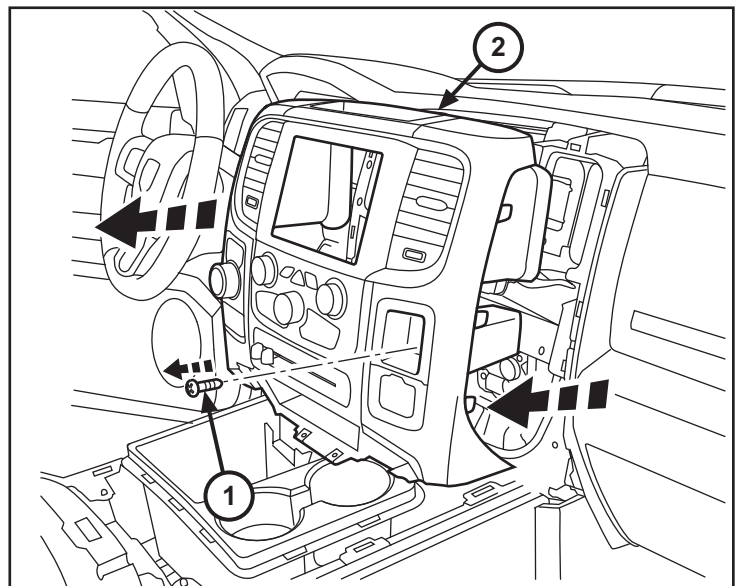

50. Desconecte todos los conectores de la parte posterior del panel (1). Retire el panel del vehículo.

51. Quite los tornillos (2) de la assembly de radiocomunicaciones.

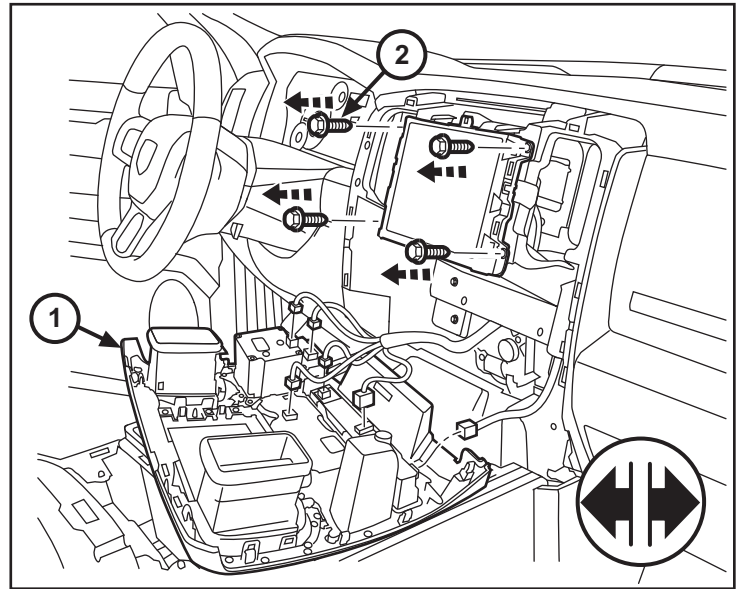

52. Retire el conjunto de radio (1) desde el tablero. Retire la gran connector en la parte trasera de la radio.

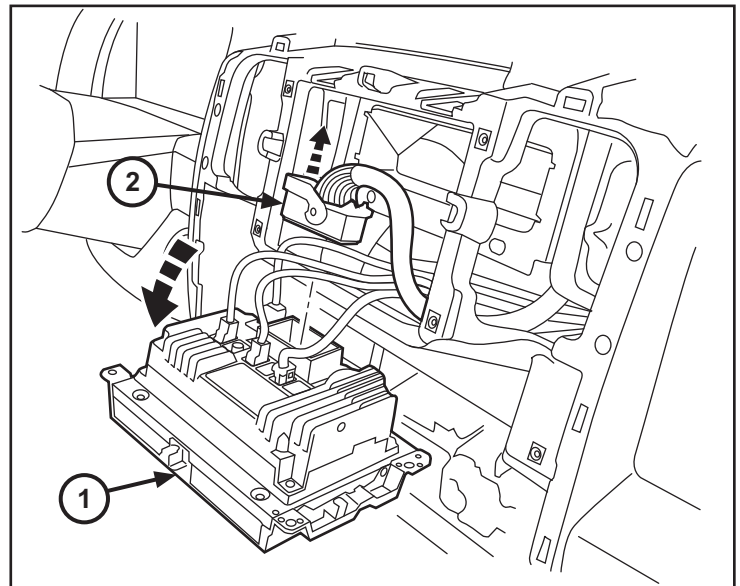

53. Guiar el mazo de la radio (B) bajo el tablero de instrumentos y hasta el área central. Fije el alambre con el cable lazos (H).

NOTA: Los sujetacables se deben distanciar uno de otro a no más de 150mm.

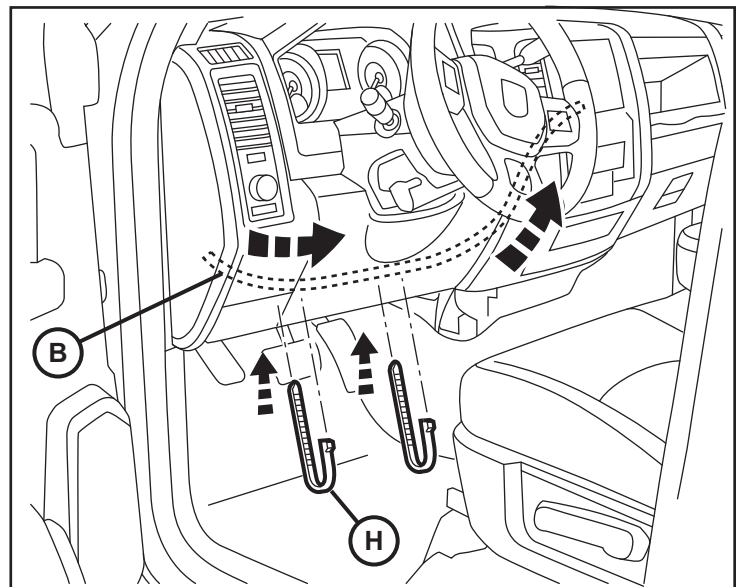

54. Pase el extremo de tres clavijas del mazo de la radio (B) hacia arriba en el centro y hacia fuera a través de la abertura de la radio.

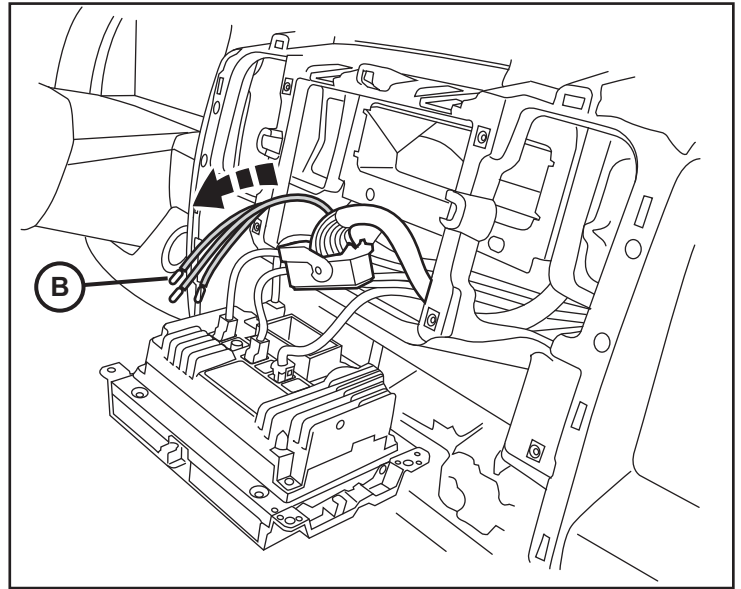

55. Si es necesario, retire los tres cables existentes se muestra desde el conector y la cinta de nuevo en el cable principal. Inserte los cables nuevos de la siguiente manera:

- Cavity 31 – GR/AZ
- Cavity 32 – GR/NAR
- Cavity 33 - Bare

NOTA: Utilice la Herramienta de Extracción Miller 6680 para retirar los cables.

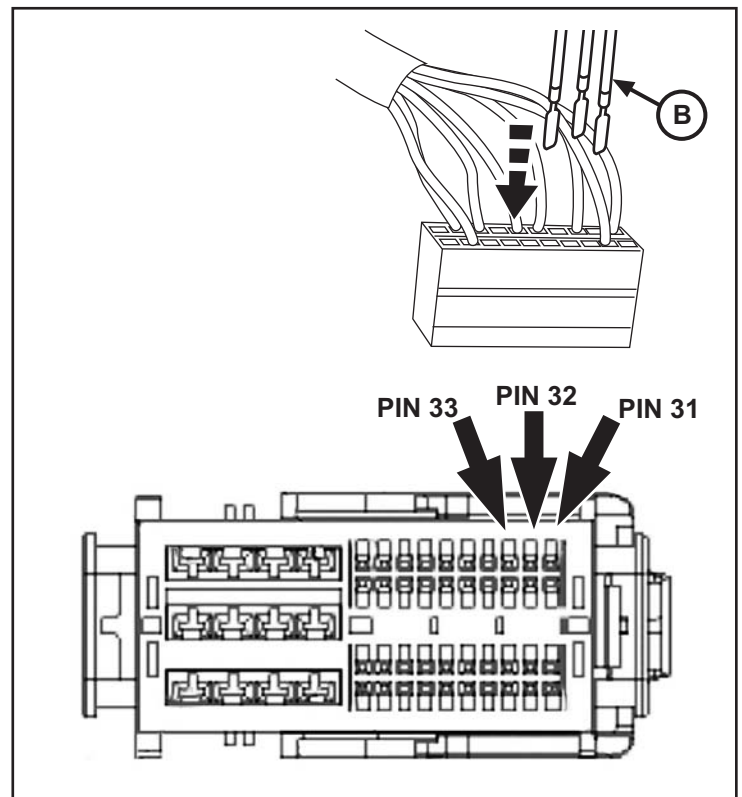
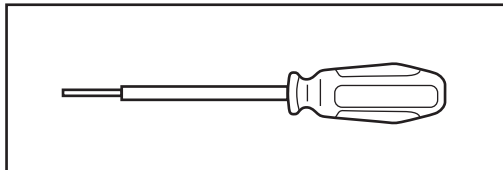

56. Revise todos los cables y ajuste los sujetacables.

57. Vuelva a conectar la batería.

58. **Invierta los pasos 45 a través de 52, 26, al 3 para volver a instalar los componentes interiores.**

59. Siga las instrucciones de Configuración del en la página siguiente.

CONFIGURACIÓN DE LA CÁMARA EN VEHÍCULOS RAM

Se debe actualizar el VIN del vehículo con el código de ventas del accesorio que se instaló para habilitar la funcionalidad del sistema. Utilizando el sitio Web DealerCONNECT y la herramienta de diagnóstico, realice el procedimiento siguiente:

1. Inicie sesión en <https://dealerconnect.chrysler.com>
2. En la pestaña de servicio, dentro del cuadro de Administración de la garantía, localice "Vehicle Option Updates" (actualización de opciones del vehículo). Ingrese el VIN del vehículo y añada el código de ventas XAC (Cámara de trasera de estacionamiento en reversa) como "Dealer Installed Option" (opción instalada por el distribuidor).
3. Confirme que el nuevo código de ventas se haya añadido correctamente al VIN. Con la herramienta de diagnóstico conectada tanto a Internet (a través de puerto ethernet o conexión inalámbrica) y al vehículo, realice los siguientes pasos:
4. Utilizando la herramienta de diagnóstico, seleccione VEHICLE PREPARATION (preparación del vehículo) y después seleccione RESTORE VEHICLE CONFIGURATION (restaurar configuración del vehículo).
5. Siga las instrucciones paso por paso de la herramienta de diagnóstico para terminar la configuración de la Cámara trasera de estacionamiento en reversa del vehículo.
6. Cuando finalice la configuración de la Cámara trasera de estacionamiento en reversa del vehículo, vaya al Proceso de validación para verificar que se ha actualizado el vehículo.

PROCESO DE VALIDACIÓN

Desde la pantalla "Initial Start Up" (puesta en servicio inicial) de la herramienta de diagnóstico, siga los pasos que se indican a continuación:

1. Utilizando la herramienta de diagnóstico, siga el menú de ECU VIEW, seleccione TIPMCGW CENTRAL GATEWAY, MORE OPTIONS, ECU DETAILS y después CONFIG INFO
2. Verifique que aparezca REAR CAMERA SET.
3. Borre cualquier DTC que se haya establecido. Probablemente algunos módulos se hayan inicializado después de la Reconfiguración.